

RBC-30 Charger and RB-1825/RB-1850 Batteries



- KO - 11
- CA - 21
- JP - 31

Table of Contents

Safety Symbols	2
Important Safety Information	
Battery Charger Safety.....	2
Battery and Charger Safety.....	3
Battery Safety.....	3
RIDGID Contact Information	4
Description	4
Light Diagnostic Chart.....	5
Specifications	4
Batteries.....	4
RBC-30 Charger.....	5
Inspection and Assembly	6
Operating Instructions	7
Charging Procedure.....	7
Inserting/Removing Battery.....	7
Storage	7
Cleaning	8
Service and Repair	8
Optional Equipment	8
Disposal	8
Battery Disposal.....	9
Battery Transport	9
FFC Compliance Information	Inside Back Cover
EC Declaration of Conformity	Inside Back Cover
Lifetime Warranty	Back Cover

*Original Instructions - English

RBC-30 Battery Charger

RBC-30 Charger and RB-1825/RB-1850 Batteries







⚠ WARNING!



Read this Operator's Manual carefully before using this tool. Failure to understand and follow the contents of this manual may result in electrical shock, fire and/or serious personal injury.

RIDGID[®]

Safety Symbols

In this operator's manual and on the product, safety symbols and signal words are used to communicate important safety information. This section is provided to improve understanding of these signal words and symbols.

-  **DANGER** DANGER indicates a hazardous situation which, if not avoided, will result in death or serious injury.
-  **WARNING** WARNING indicates a hazardous situation which, if not avoided, could result in death or serious injury.
-  **CAUTION** CAUTION indicates a hazardous situation which, if not avoided, could result in minor or moderate injury.
-  **NOTICE** NOTICE indicates information that relates to the protection of property.

  These symbols means read the operator's manual carefully before using the equipment. The operator's manual contains important information on the safe and proper operation of the equipment.

 This symbol means always wear safety glasses with side shields or goggles while using this equipment to reduce the risk of injury.

 This is the safety alert symbol. It is used to alert you to potential personal injury hazards. Obey all safety messages that follow this symbol to avoid possible injury or death.

 This symbol indicates the risk of electrical shock.

 This symbol means do not expose the charger to water or rain to reduce the risk of electrical shock.

 This symbol means do not expose the battery to water or rain to reduce the risk of electrical shock

 This is the China RoHS symbol.

 This symbol means do not burn the battery or expose to high temperatures to reduce the risk of fire or explosion.

 This symbol means the battery storage temperature should not exceed 60° C (140° F) to reduce the risk of fire or explosion.

 This symbol indicates that RIDGID RBC-XX series battery chargers (such as the RIDGID RBC-30 or RBC-20) should be used to charge this battery.

 This symbol indicates that RIDGID RB-18XX series batteries (such as the RIDGID RB-1825 and RB-1850) can be charged with this battery charger.

 This symbol indicates that the product is For Indoor Use Only.

 This symbol indicates that the product is Class II equipment.

 This symbol indicates this is electrical equipment that should not be disposed of with household waste. See "Disposal" section

 This is the symbol for a fuse.

Important Safety Instructions

WARNING

This section contains important safety information that is specific to the RIDGID® RBC-30 Battery Charger and RB-18XX Series batteries.

Read all instructions, markings and warnings for the battery charger, batteries and any other equipment being used before use to reduce the risk of electrical shock, fire, explosion or serious personal injury.

SAVE ALL WARNINGS AND INSTRUCTIONS FOR FUTURE REFERENCE!

Battery Charger Safety

- **To reduce risk of injury, charge only RIDGID RB-18XX series rechargeable batteries or batteries indicated in specifications.** Other types of batteries, including non-rechargeable batteries, may burst causing injury to persons and damage.
- **Charger is for indoor use only.**
- **Charge Li-Ion batteries at ambient temperatures specified in the instructions.** Charging at low or high ambient temperatures (i.e. below 32°F (0°C) or above (113°F (45°C)) increases the risk of battery leakage, electrical shock or fire.
- **Properly insert battery into charger.** Battery polarity must match charger output polarity to reduce risk.

- **Use of an attachment not recommended or sold by the battery charger manufacturer may result in a risk of fire, electric shock, or injury to persons.**
 - **To reduce risk of damage to 12V power port connector and cord, pull by 12V power port connector rather than cord when disconnecting charger.**
 - **To reduce risk of shock, do not attempt to use both a.c. (mains) and d.c. (power port) input at the same time.**
 - **Make sure cord is located so that it will not be stepped on, tripped over, or otherwise subjected to damage or stress.**
 - **Do not operate charger with damaged cord or 12V power port connector – replace it immediately.**
 - **To reduce risk of electric shock, unplug charger before attempting any maintenance or cleaning.**
 - **Use an appropriate power source.** An improper power source may cause damage to charger resulting in electrical shock, fire or burns.
 - **Do not allow anything to cover the charger while in use.** Proper ventilation is required for correct operation of charger. Covering vents may result in fire. Allow a minimum of 3" (76 mm) of clearance around the charger for proper ventilation.
 - **Unplug the charger when not in use.** Reduces risk of injury to children and untrained persons.
 - **Do not carry charger by power cord.** Do not pull cord to unplug. Reduces risk of electrical shock.
- nals with conductive objects.** Shorting of terminals may cause sparks, burns or electrical shock.
- **Do not expose charger or battery to damp or wet conditions, such as rain. Make sure hands are dry when handling.** Moisture increases the risk of electrical shock.
 - **Follow all charging instructions and do not charge or store the battery pack outside the temperature range specified in the instructions.** Charging or storing improperly or at temperatures outside the specified range may damage the battery and increase the risk of battery leakage, electrical shock or fire.
 - **This appliance can be used by children 8 years and above and persons with reduced physical, sensory or metal capabilities or lack of experience and knowledge if they have been given supervision or instruction concerning use of the appliance in a safe way and understand the hazards involved.**
 - **Children should be supervised to ensure that they do not play with the appliance.** Cleaning and maintenance shall not be done by children without supervision.

Battery Safety

- **Avoid contact with battery fluids.** Fluids may cause burns or skin irritation. For skin contact, wash with soap and water. For eye contact, immediately flush eyes thoroughly with water and continue flushing for at least 15 minutes without rubbing. Seek medical attention. See *battery SDS* for additional information.
- **Use batteries only with equipment specifically designating their use.** Using Equipment and batteries that are not rated for use together can cause fire or other personal injury.
- **When battery pack is not in use, keep it away from other metal objects, like paper clips, coins, keys, nails, screws or other small metal objects that can make a connection from one terminal to another.** Shorting the battery terminals together may cause burns or a fire.
- **Do not burn battery or expose to high temperatures.** High temperatures can cause the battery to explode.
- **Properly dispose of batteries.** When disposing, place tape over battery terminals to prevent shorting. Batteries are Li-Ion and

Charger and Battery Safety

- **Use appropriate Charger and Battery combinations.** See *Specifications*. Using chargers and batteries that are not rated for use together can cause the battery to burst, fire or other personal injury.
- **Do not use charger or battery if either has been dropped, modified or damaged in any way.** Modified or damaged charger or battery increases the risk of electrical shock.
- **Do not open or disassemble the charger or battery.** There are no user serviceable parts. Have repairs performed only at authorized locations. Opening or disassembling the charger or batteries may cause electrical shock or personal injury.
- **Do not probe charger or battery termi-**

should be recycled. Follow all applicable local regulations for disposal of batteries. Refer to *Disposal* section.

RIDGID Contact Information

If you have any question concerning this RIDGID® product:

- Contact your local RIDGID distributor.
- Visit RIDGID.com to find your local RIDGID contact point.
- Contact Ridge Tool Technical Service Department at rttechservices@emerson.com, or in the U.S. and Canada call (800) 519-3456.

Description

The RIDGID® RBC-30 18V Lithium-Ion Battery Charger is designed to charge 18V Lithium-Ion Batteries (as listed in the *Specifications* section). The charger can operate on AC power from a wall outlet (mains) or 12V DC from a vehicle electrical system (power port). This charger requires no adjustments. The charger includes lights to indicate battery charge state and charger condition.



Figure 1 – RIDGID® RBC-30 18V Lithium-Ion Battery Charger



Figure 2 – RIDGID® RB-18XX Series Lithium-Ion Batteries



Figure 3 – RB-18XX Series Battery Charge Indicator

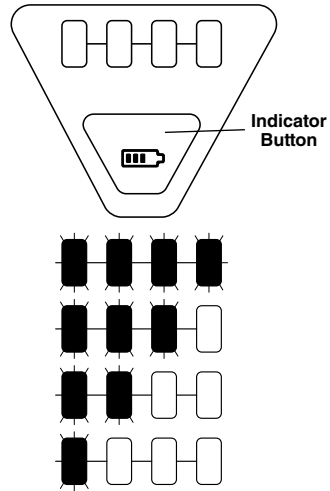

Figure 4 – RB-18XX Series Battery Charger Indicator lights

The batteries are equipped with charge indicator lights. Press the indicator button to display lights.

The charger indicator lights give an approximation of the battery charge state (more lights = more charge). A variety of factors (including battery temperature, discharge rate, age, etc.) can affect this. Batteries may show more charge after resting for a few minutes than right after use.

Specifications Batteries

Type	Lithium-Ion (Li-Ion)	
Model	RB-1825	RB-1850
Cell Information....	51NR19/65	51NR19/65-2
	51CR19/66	51CR19/66-2
Nominal Voltage ...	18.0 V	18.0 V
Amp hour	2.5 Ah	5.0 Ah
Battery Weight	1.09 lbs.	1.59 lbs.
	(0.49 kg)	(0.72 kg)

Maximum Battery Temperature.....140° F (60° C)
 Compatibility.....RB-18XX series batteries (such as the RB-1825 and RB-1850) can be charged in any RIDGID RBC-XX series charger (RBC-30, RBC-20, RBC-10).

Light Diagnostic Chart









Charger Icon	Solid Light 	Blinking Light 	Meaning
	—	Yellow	Charger is plugged in with no battery installed - ready to charge.
	—	Green	Battery is being charged. Charge level <85%.
	Green	—	Battery charge level >85%, ready for use. Battery continues to charge. Once battery is fully charged, the charger switches to retention charging.
	—	Red	Battery is misaligned in charger. Remove battery and reinsert onto charger. ----- Battery is damaged. See <i>Optional Equipment Section</i> to select an appropriate replacement battery. See <i>Disposal Section</i> for recycling information. ----- Charger is damaged. See <i>Service and Repair section</i> .
	Red	—	Battery or charger outside of charging temperature range. Allow battery and charger to reach temperature range by sitting in a conditioned environment.
NO Lights ON			Charger does not have power. Ensure that charger is properly connected to electrical outlet. ----- Charger is not working properly. See <i>Service and Repair Section</i> .
			

Figure 5 – Light Diagnostic Chart

RBC-30 Charger

TypeLi-Ion

Input120V a.c., 60Hz (U.S. & Canada), 100V-240V a.c., 50-60Hz (all others), 2A Max. (Mains) 11.8 - 15.8V d.c., 12.5A Max. (Power Port)

Output

RBC-30(a.c. input) 18Vd.c., 4.0A
RBC-30B(a.c. input) 18Vd.c., 3.6A
RBC-30/RBC-30B(d.c. input) 18Vd.c., 2.0A

Approximate Charge Time*

2.5 Ah (on a.c.) RBC-3039 min
RBC-30B.....43 min
(on d.c.) RBC-30/RBC-30B ..74 min
5.0 Ah (on a.c.) RBC-3082 min
RBC-30B.....95 min
(on d.c.) RBC-30/RBC-30B ..148 min

CoolingPassive convection cooling (no fan)

Charging Temperature

Range32° F (0° C) - 113° F (45° C)

Charger

Dimension.....5.7" x 5.3" x 3.5"
(145 x 134 x 89 mm)

Charger Weight.....1.55 lbs. (0.70 kg)

CompatibilityIn addition to RIDGID RB-18XX series batteries (such as the RB-1825 & RB-1850), the following RIDGID 18V batteries can be charged with the RBC-30 battery charger: Catalog numbers 44693, 44698, 43323, 43328, 31013, 32743, 31018, 32473, 28218 and 28448.

* Charge time from battery charge indicator lights all OFF to 4 lights ON (approx. 85% charge).

Inspection and Assembly

⚠ WARNING



Daily before use, inspect the charger and batteries and correct any problems. Assemble charger according to these procedures to reduce the risk of injury from electric shock, fire and other causes, and to prevent tool and system damage.

1. Make sure the charger is unplugged. Inspect the power cord, charger and batteries for damage or modifications, broken, worn, missing, misaligned or binding parts. If any problems are found, do not use charger or batteries until the parts have been properly repaired or replaced.
2. Clean the equipment. This helps to prevent the equipment from slipping from your grip, allows proper ventilation as well as allowing any damage to be seen.
3. Check to see that all warning labels and decals on the charger and batteries are intact and readable. See Figure 6 & 7.



Figure 6 – Charger Warning Label



Figure 7 – Battery Warning Label

4. Select an appropriate location for the charger before use. Check work area for:
 - Flammable liquids, vapors or dust that may ignite. If present, do not work in area until sources have been identified

and corrected. Battery charger is not explosion proof and can cause sparks.

- Clear, level, stable and dry location for charger. Do not use in wet or damp areas. For use in a vehicle, the charger should not move when the vehicle is in use, and should not obstruct or interfere with the vehicle operation.
- Proper charging temperature range.
- Appropriate power source. Confirm that outlet matches the charger plug and is not damaged. Use of extension cords is not recommended. For use in a vehicle, a 12V d.c. power port is required. Vehicle must be negative grounded – do not use with positive ground systems.

⚠ CAUTION This charger is rated to draw up to 12.5A from a vehicle 12V d.c power port. Confirm that vehicle power port fuse is rated for 12.5A or higher to prevent the fuse from opening. Vehicle fuse ratings are typically found in the vehicle operator’s manual. Do not replace the vehicle power port fuse with fuses rated higher than directed by the vehicle manufacturer.

The 12V d.c. power cord is equipped with a 12.5A, 250V 3AG size fast-acting 1/4" (6.3 mm) diameter x 1 1/4" (31.8 mm) long fuse (See Figure 8).

If a fuse repeatedly opens, do not continue to replace it. The cause of the fuse overload must be determined and fixed. Do not bypass fuses or replace fuses with wire or foil. This can cause fire or serious damage elsewhere in the electrical circuit. Only replace fuses with identical fuses.



Figure 8 – 12V DC Power Port Connector

- Sufficient ventilation area. The charger needs a clearance of at least 3" (76 cm) on all sides to maintain the proper operating temperature.
5. If needed, securely install power cord into charger (Figure 9). Only one cord (a.c. or 12V d.c) should be installed at a time. See *Optional Equipment* section for proper cords for use with the RBC-30 Battery Charger.

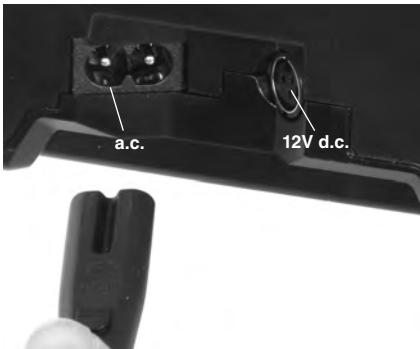

Figure 9 – Charger Cord Connections

- This charger is provided with a keyhole hanging feature if wall mounting is desired. Screws should be installed at a center distance of 3" (76mm) – See Figure 6.

Operating Instructions

⚠ WARNING



Follow operating instructions to reduce the risk of injury from electrical shock.

Charging Procedure

New batteries reach their full capacity after approximately five charging and discharging cycles. It is not necessary to completely discharge a battery pack before recharging.

- Set up charger according to Inspection and Assembly section.
- With dry hands, insert plug into appropriate power source. See Figures 1 & 8 for 12V d.c. power port connector. Use with vehicle power ports. Route cords to prevent tripping or cord damage.
- When charger is in "ready to charge" mode, the yellow LED light will blink continuously.
- With dry hands, fully insert the battery pack onto the charger (see Figure 10). Do not force the battery into the charger. The battery pack will begin charging automatically. The battery pack will become slightly warm to the touch during charging. This is normal and does not indicate a problem. The LED light on the battery charger will indicate charging condition (Figure 5).

Once the battery is charged, it may remain on the charger until use. There is no risk of overcharging the battery. When used with 12V power from a vehicle, if the vehicle is not run for a long time or multiple batteries are charged without running the vehicle, the vehicle battery may be discharged.



Figure 10 – Inserting Battery In Charger

- When charging is complete, with dry hands, remove the battery from the charger and unplug the charger from outlet.

Inserting/Removing Battery In Tool

- With dry hands, insert battery into receptacle. Battery only fits into receptacle one way. If the battery will not fully seat into the receptacle, do not force. As the battery is inserted into tool, the spring loaded tabs will engage the tool to retain the battery in place.



Figure 11 – Installing/Removing Battery In Tool

- To remove battery, depress release buttons and pull straight out (Figure 11). Always remove the battery from the tool when making adjustments, changing attachments or storing.

Storage

⚠ WARNING Store the charger and batteries in a dry, secured, locked area that is out of

reach of children and people unfamiliar with proper charger operation.

Remove batteries from tool or charger before storage. The battery packs and charger should be protected against hard impacts, moisture and humidity, dust and dirt, extreme high and low temperatures, and chemical solutions and vapors.

NOTICE Long term storage in the fully charged state, the fully discharged state or in temperatures above 140°F (60°C) can permanently reduce the capacity of a battery pack.

Cleaning

⚠ WARNING

Unplug charger and remove battery before cleaning. Do not use any water or chemicals to clean charger or batteries to reduce the risk of electrical shock.

Remove any dirt or grease from the exterior of the charger and battery pack with a cloth or soft, non-metallic brush.

Service and Repair

⚠ WARNING

Improper service or repair can make the machine unsafe to operate.

There are no user-serviceable parts for this charger or battery packs. Do not attempt to open charger or battery cases, charge individual battery cells, or clean internal components.

For information on your nearest RIDGID Independent Service Center or any service or repair questions see *Contact Information* section in this manual.

Optional Equipment

⚠ WARNING

To reduce the risk of injury, only use Optional Equipment specifically designed and recommended for use with the RIDGID RBC-30 Battery Charger, such as listed.

Chargers and Cords

Catalog No.	Model RBC-30	Region	Plug Type
64383	Charger	USA, Canada and Mexico	A
56523	Charger	Europe	C
64388	Charger	China	A
64393	Charger	Australia	I
64378	Charger	Japan	A
64398	Charger	United Kingdom	G
64173	Charger Cord	North America	A
64183	Charger Cord	Europe	C
64178	Charger Cord	China	A
64188	Charger Cord	Australia & LA	I
64193	Charger Cord	Japan	A
64198	Charger Cord	United Kingdom	G
64203	Charger Cord	12V DC	—

All chargers come with 12V DC charger cord.

Batteries

Catalog No.	Model	Capacity
56513	RB-1825	18V 2.5Ah
56518	RB-1850	18V 5.0 Ah

All batteries can be charged with any catalog number RBC-30 Battery Charger.

For a complete listing of RIDGID equipment available for these tools, see *the Ridge Tool Catalog online* at RIDGID.com or see *Contact Information*.

Disposal



The batteries are Li-ion type and should be recycled.

Li-Ion

Parts of the unit contain valuable materials and can be recycled. There are companies that specialize in recycling that may be found locally. Dispose of the components in compliance with all applicable regulations. Contact your local waste management authority for more information.



For EC Countries: Do not dispose of electrical equipment with household waste!

According to the European Guideline 2012/19/ EU for Waste Electrical and Electronic Equipment and its implementation into national legislation, this marking indicates that this battery charger and battery pack should not be disposed of with other household wastes throughout the EU. To prevent possible harm to the environment or human health from improper waste disposal, recycle it responsibly to promote the sustainable reuse of material resources. To recycle

your used device, please use existing collection systems or contact the retailer from whom the product was purchased. They can take this product for environmentally safe recycling.

Battery Disposal



For USA and Canada: The RBRC™ (Rechargeable Battery Recycling Corporation) Seal on the battery packs means that RIDGID has already paid the cost of recycling the lithium-ion battery packs once they have reached the end of their useful life.

RBRC™, RIDGID®, and other battery suppliers have developed programs in the USA and Canada to collect and recycle rechargeable batteries. Normal and rechargeable batteries contain materials that should not be directly disposed of in nature, and contain valuable materials that can be recycled. Help to protect the environment and conserve natural resources by returning your used batteries to your local retailer or an authorized RIDGID service center for recycling. Your local recycling center can also provide you with additional drop off locations.

RBRC™ is a registered trademark of the Rechargeable Battery Recycling Corporation.

For EC countries: Defective or used battery packs/batteries must be recycled according to the guideline 2012/19/EU.

Battery Transport

The battery is tested according to UN Document ST/SG/AC.10/11/Rev/6 Part III, subsection 38.3. It has effective protection against internal overpressure and short-circuiting as well as devices for the prevention of violent rupture and dangerous reverse current flow.

The lithium-equivalent content in the battery is below applicable limit values. Therefore, the battery is not subject to national or international regulations pertaining to dangerous mediums, neither as an individual component nor when inserted into a machine. However, the regulations governing dangerous goods may be relevant when transporting several batteries. In this case, it may be necessary to comply with special conditions (e.g., concerning the packaging).

RBC-30 배터리 충전기

RBC-30 충전기 및 RB-1825/RB-1850 배터리



⚠ 경고!

이 사용 설명서를 주의 깊게 읽은 후 공구를 사용하십시오. 이 설명서의 내용을 이 “이해하지 않거”나 따르지 않으면 전기 충격, 화재 및/또는 심각한 인명 부상이 발생할 수 있습니다.

RIDGID[®]

목차

안전 기호	13
중요 안전 정보	
배터리 충전기 안전	13
배터리 및 충전기 안전	14
배터리 안전	14
RIDGID 연락처 정보	15
설명	15
라이트 진단 차트	16
사양	15
배터리	15
RBC-30 충전기	16
검사 및 어셈블리	17
작동 지침	18
충전 절차	18
배터리 삽입 및 분리	18
보관	18
청소	19
서비스 및 수리	19
선택 사항 장비	19
폐기	19
배터리 폐기	20
배터리 운반	20
FFC 준수 정보	뒷면 내부
EC 준수 선언	뒷면 내부
평생 보증	뒷면

*원본 지침 - 영문

안전 기호

이 사용 설명서 및 제품에서 안전 기호와 신호어는 중요 안전 정보를 알리기 위해 사용됩니다. 이 섹션은 이러한 신호어 및 기호에 대한 이해도를 향상하기 위해 제공됩니다.

⚠ 위험 위험은 방지되지 않은 경우 인명 사고 또는 심각한 부상을 유발하는 위험 상황을 나타냅니다.

⚠ 경고 경고는 방지되지 않은 경우 인명 사고 또는 심각한 부상을 유발할 수 있는 위험 상황을 나타냅니다.

⚠ 주의 주의는 방지되지 않은 경우 사소하거나 경미한 부상을 유발할 수 있는 위험 상황을 나타냅니다.

주의 주의는 자산 보호와 관련된 정보를 나타냅니다.

 이러한 기호는 사용 설명서를 깊게 읽은 후 장비를 사용해야 함을 의미합니다. 사용 설명서에는 안전하고 적절한 장비 작동에 대한 중요 정보가 포함되어 있습니다.

 이 기호는 부상 위험을 줄이기 위해 이 장비를 사용하는 동안 측면 차폐 또는 고글이 있는 보안경을 항상 착용해야 함을 의미합니다.

 안전 경고 기호입니다. 잠재적인 인명 부상 위험을 경고하기 위해 사용됩니다. 이 기호와 함께 제시되는 모든 안전 메시지를 준수하여 발생 가능한 부상 또는 인명 사고를 방지하십시오.

 이 기호는 전기 충격의 위험이 있음을 나타냅니다.

 이 기호는 전기 충격의 위험을 줄이기 위해 충전기를 물 또는 비에 노출시키지 않아야 함을 의미합니다.

 이 기호는 전기 충격의 위험을 줄이기 위해 배터리를 물 또는 비에 노출시키지 않아야 함을 의미합니다.

 이는 중국 RoHS 기호입니다.

 이 기호는 화재 또는 폭발 위험을 줄이기 위해 배터리를 태우거나 고온에 노출시키지 않아야 함을 의미합니다.

 이 기호는 화재 또는 폭발 위험을 줄이기 위해 배터리 보관 온도가 60°C(140°F)를 초과하지 않아야 함을 의미합니다.

 이 기호는 RIDGID RBC-XX 시리즈 배터리 충전기(RIDGID RBC-30 또는 RBC-20 등)가 이 배터리를 충전하는 데 사용되어야 함을 의미합니다.

 이 기호는 RIDGID RB-18XX 시리즈 배터리(RIDGID RB-1825 및 RB-1850 등)가 이 배터리 충전기로 충전될 수 있음을 의미합니다.

 이 기호는 제품이 실내에서만 사용되어야 함을 의미합니다.

 이 기호는 제품이 Class II 장비임을 나타냅니다.

 이 기호는 가정용 폐기물과 함께 버릴 수 없는 전기 장비임을 나타냅니다. “폐기” 섹션

 이는 퓨즈의 기호입니다.

중요 안전 지침

⚠ 경고

이 섹션에는 RIDGID® RBC-30 배터리 충전기 및 RB-18XX 시리즈 배터리에 특정한 중요 안전 정보가 포함되어 있습니다.

전기 충격, 화재, 폭발 또는 심각한 인명 부상의 위험을 줄이기 위해 사용 전에 배터리 충전기, 배터리 및 사용되는 기타 장비에 대한 모든 지침, 표시 및 경고를 읽으십시오.

향후에 참조할 수 있도록 모든 경고와 지침을 보관하십시오!

배터리 충전기 안전

- 부상의 위험을 줄이려면 RIDGID RB-18XX 시리즈 충전식 배터리 또는 사양에 표시된 배터리만 충전하십시오. 비충전식 배터리를 포함한 다른 유형의 배터리는 인명 부상 및 손상을 일으킬 수 있습니다.
- 충전기는 내부 사용 용도입니다.
- 지침에 지정된 주변 온도에서 리튬 이온 배터리를 충전하십시오. 낮거나 높은 주변 온도(즉, 32°F(0°C) 미만 또는 113°F(45°C) 초과)에서 충전하면 배터리 누수, 전기 충격 또는 화재의 위험이 높아집니다.
- 배터리를 충전기에 적절하게 삽입하십시오. 배터리 양극성은 위험을 줄이기 위해 충전기 출력 양극성과 일치해야 합니다.

- 배터리 충전기 제조업체에서 권장 또는 판매하지 않는 부착장치를 사용하면 화재, 전기 충격 또는 인명 부상의 위험이 발생할 수 있습니다.
- 12V 전원 포트 커넥터 및 코드의 손상 위험을 줄이려면 충전기 연결 해제 시 코드가 아닌 12V 전원 포트 커넥터로 당깁니다.
- 충격의 위험을 줄이려면 a.c.(메인) 및 d.c.(전원 포트) 입력을 모두 동시에 사용하지 마십시오.
- 밟히거나 발이 걸려 넘어지거나 손상 또는 스트레스의 대상이 되지 않도록 코드가 있는지 확인하십시오.
- 손상된 코드 또는 12V 전원 포트 커넥터로 충전기를 작동하지 말고 즉시 교체하십시오.
- 전기 충격의 위험을 줄이려면 유지 관리 또는 세척을 시도하기 전에 충전기의 플러그 연결을 해제하십시오.
- 적절한 전원을 사용하십시오. 부적절한 전원을 사용하면 충전기가 손상되어 전기 충격, 화재 또는 화상이 발생할 수 있습니다.
- 사용 중에는 충전기를 덮지 마십시오. 충전기를 올바르게 사용하려면 적절한 환기가 필요합니다. 환기구를 막으면 화재가 발생할 수 있습니다. 적절한 환기를 위해 충전기 주변에 최소 3"(76mm)의 여유를 두십시오.
- 사용하지 않는 경우에는 충전기의 플러그 연결을 해제합니다. 이를 통해 어린이와 비숙련 사용자의 부상 위험이 줄어듭니다.
- 전원 코드를 사용하여 충전기를 운반하지 마십시오. 코드를 당겨 플러그 연결을 해제하지 마십시오. 이를 통해 전기 충격의 위험이 줄어듭니다.
- 전도성 물체로 충전기 또는 배터리 단말을 검사하지 마십시오. 단말 단락으로 인해 스파크, 화상 또는 전기 충격이 발생할 수 있습니다.
- 충전기 또는 배터리를 비와 같이 습하거나 젖은 장소에 노출시키지 마십시오. 손에 물기가 없는 상태에서만 취급하십시오. 물기로 인해 전기 충격의 위험이 증가할 수 있습니다.
- 모든 충전 지침을 준수하고 지침에 명시된 온도 범위 이외의 조건에서 충전하거나 보관하지 마십시오. 부적절하거나 명시된 온도 범위를 벗어난 조건에서 충전 또는 보관하면 배터리가 손상되어 배터리 누수, 전기 충격 또는 화재가 발생할 수 있습니다.
- 이 기기는 감독 또는 안전한 방식의 기기 사용과 관련된 지침이 주어지며 포함된 위험에 대해 이해하는 경우 8살 이상의 어린이 및 신체적, 감각적 또는 심리적 기능이 저하되거나 지식과 경험이 부족한 사람이 사용할 수 있습니다.
- 어린 아이의 경우 장치를 가지고 놀지 않도록 감독되어야 합니다. 세척 및 유지 관리는 감독 없이 어린이가 수행해서는 안 됩니다.

배터리 안전

충전기 및 배터리 안전

- 올바른 충전기와 배터리 조합을 사용하십시오. 사양을 참조하십시오. 함께 사용하도록 승인되지 않은 충전기와 배터리를 사용하면 배터리 파열, 화재 또는 기타 인명 부상이 발생할 수 있습니다.
- 어떠한 방식으로든 충전기 또는 배터리가 떨어지거나 변경되거나 손상된 경우 사용하지 마십시오. 변경 또는 손상된 배터리 또는 충전기는 전기 충격의 위험을 증가시킵니다.
- 충전기 또는 배터리를 개봉하거나 분해하지 마십시오. 사용자가 수리할 수 있는 부품이 없습니다. 공인 기술자만 수리하도록 하십시오. 충전기 또는 배터리를 개봉하거나 분해하면 전기 충격 또는 인명 부상이 발생할 수 있습니다.
- 배터리에 액에 접촉하지 마십시오. 배터리에 액으로 인해 화상 또는 피부 자극이 발생할 수 있습니다. 피부에 접촉된 경우 비누와 물로 씻으십시오. 눈에 접촉된 경우 흐르는 물로 즉시 눈 전체를 씻어내고 문지르지 않고 15분 이상 계속 물을 흘려보내십시오. 의학적 치료를 찾아보십시오. 추가 정보는 *배터리 SDS*를 참조하십시오.
- 기기 사용 목적에 맞도록 배터리를 사용하십시오. 함께 사용하도록 승인되지 않은 기기와 함께 배터리를 사용하면 화재 또는 기타 인명 부상이 발생할 수 있습니다.
- 사용하지 않는 경우 단말을 서로 연결할 수 있는 클립, 동전, 키, 네일, 스크류 또는 기타 소형 금속 물체 등의 기타 금속 물체로부터 배터리 팩을 먼 곳에 보관하십시오. 배터리 단말 단락으로 인해 화상 또는 화재가 발생할 수 있습니다.
- 배터리를 태우거나 고온에 노출시키지 마십시오. 고온으로 인해 배터리가 폭발할 수 있습니다.
- 배터리를 적절하게 폐기하십시오. 폐기 시 배터리 단말을 테이핑 처리해 단락을 방지하십시오. 배터리는 리튬이온 소재이고 재활용되어야 합니다. 적용 가능한 모든 현지 규정을 준수하여 배터리를 폐기하십시오. 폐기 섹션을 참조하십시오.

RIDGID 연락처 정보

이 RIDGID® 제품과 관련하여 문의 사항이 있는 경우:

- 현지 RIDGID 대리점에 문의하십시오.
 - RIDGID.co.kr 리지드 홈페이지에 방문하시어 대리점 및 서비스 센터 연락처를 확인하세요
- 자세한 문의 : 02-3483-1690

설명

RIDGID® RBC-30 18V 리튬 이온 배터리 충전기는 18V 리튬 이온 배터리를 충전하도록 설계되었습니다(사양 섹션 참조). 충전기는 벽면 콘센트(메인)에서는 AC 전원 또는 차량 전기 시스템(전원 포트)에서는 12V DC에서 작동할 수 있습니다. 이 충전기는 조정식이 아닙니다. 충전기에는 배터리 충전 상태와 충전기 상태를 알려주는 라이트가 있습니다.

a.c. 충전기 코드



d.c. 충전기 코드



그림 1 - RIDGID® RBC-30 18V 리튬 이온 배터리 충전기

RB-1825

RB-1850

그림 2 - RIDGID® RB-1800 시리즈 리튬 이온 배터리



그림 3 - RB-18XX 시리즈 배터리 충전 표시기



그림 4 - RB-18XX 시리즈 배터리 충전기 표시기 라이트

배터리에는 충전 표시기 라이트가 장착되어 있습니다. 표시기 버튼을 눌러 라이트를 표시합니다.

충전기 표시기 라이트는 배터리 충전 상태의 근사치를 제공합니다(더 많은 라이트 = 더 많은 충전). 다양한 요인(배터리 온도, 방전 속도, 수명 등 포함)이 영향을 미칠 수 있습니다. 배터리는 사용한 직후 몇 분 동안 쉬고 난 다음 더 많은 충전을 표시할 수 있습니다.

사양 배터리

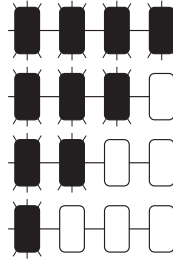
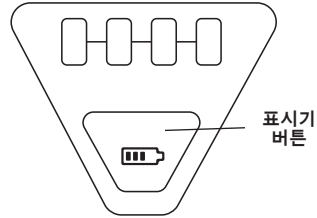
유형	리튬-이온(Li-Ion)	
모델	RB-1825	RB-1850
셀 정보.....	51NR19/65 51CR19/66	51NR19/65-2 51CR19/66-2
공칭 전압	18.0 V	18.0 V
Amp 시간	2.5Ah	5.0Ah
배터리 중량.....	1.09lbs. (0.49kg)	1.59lbs. (0.72kg)
최대 배터리 온도	140°F(60°C)	
호환성	RB-18XX 시리즈 배터리 (RB-1825 및 RB-1850 등)는 모든 RIDGID RBC-XX 시리즈 충전기(RBC-30, RBC-20, RBC-10)에서 충전할 수 있습니다.	

라이트 진단 차트

충전기 아이콘	라이트 켜짐	라이트 깜빡임	설명
	—	노란색	충전기를 장착하지 않고 충전기가 연결되어 충전이 가능합니다.
	—	녹색	배터리를 충전 중입니다. 충전 수준 <85%.
	녹색	—	배터리 충전 수준 >85%, 사용 준비가 되었습니다. 배터리를 계속 충전합니다. 배터리가 완충되면 충전기가 충전 유지 상태로 전환됩니다.
	—	빨간색	충전기에 배터리가 올바르게 정렬되지 않았습니다. 배터리를 분리한 후 충전기에 다시 삽입합니다. 배터리가 손상되었습니다. 선택 사항 장비 색션을 참조하여 적절한 교체 배터리를 선택하십시오. 폐기 색션을 참조하여 재활용 정보를 확인하십시오. 충전기가 손상되었습니다. 서비스 및 수리 색션을 참조하십시오.
	빨간색	—	배터리 또는 충전기가 충전 온도 범위 밖임 통제된 환경에 배치하여 배터리 및 충전기가 온도 범위에 도달하도록 합니다.
라이트가 켜져 있지 않음			충전기에 전원이 공급되지 않은 충전기가 전기 콘센트에 적절하게 연결되었는지 확인합니다. 충전기가 적절하게 작동하지 않음 서비스 및 수리 색션을 참조하십시오.

그림 5 - 라이트 진단 차트

RBC-30 충전기

유형리튬-이온
 입력120Va.c., 60Hz (미국 및 캐나다) 100V-240Va.c., 50-60Hz (그 외 모든 나라), 2A 최대(메인), 11.8 — 15.8Vd.c., 12.5A 최대 (전원 포트)
 출력
 RBC-30.....(a.c. 입력)18Vd.c., 4.0A
 RBC-30B(a.c. 입력)18Vd.c., 3.6A
 RBC-30/RBC-30B(d.c. 입력)18Vd.c., 2.0A
 근사치 충전 시간*
 2.5Ah (a.c.에서) RBC-30.....39분
 RBC-30B43분
 RBC-30/RBC-30B74분
 (d.c.에서)
 5.0Ah (a.c.에서) RBC-30.....82분
 RBC-30B95분
 (d.c.에서) RBC-30/RBC-30B148분

냉각일반 수동 냉각(팬 없음)
 충전 온도
 범위32°F(0°C) -
 113°F(45°C)
 충전기 치수5.7" x 5.3" x 3.5"
 (145 x 134 x 89mm)
 충전기 중량1.55lbs.(0.70kg)
 호환성.....RIDGID RB-18XX 시리즈 배터리(RB-1825 및 RB-1850 등) 외에도 다음 RIDGID 18V 배터리는 RBC-30 배터리 충전기 (카탈로그 번호 44693, 44698, 43323, 43328, 31013, 32743, 31018, 32473, 28218 및 28448)로 충전할 수 있습니다.

* 배터리 충전 표시기 라이트가 모두 꺼짐에서 4개의 라이트가 켜지는 충전 시간(약 85% 충전).

검사 및 어셈블리

⚠경고



사용하기 전 충전기와 배터리를 검사한 후 모든 문제를 해결하십시오. 이러한 절차에 따라 충전기를 조립하여 전기 충격, 화재 및 기타 원인으로 부터 부상 위험을 줄이고 공구 및 시스템 손상을 방지하십시오.

1. 충전기 플러그 연결이 해제되었는지 확인합니다. 전원 코드, 충전기 및 배터리의 손상, 변경, 파손, 마모, 누락, 오정렬 또는 연결부를 검사하십시오. 문제가 발견되면 부품이 적절하게 수리 또는 교체될 때까지 충전기 또는 배터리를 사용하지 마십시오.
2. 장비를 세척합니다. 이를 통해 장비가 손에서 미끄러지는 것을 방지하고 적절한 환기와 모든 손상을 눈으로 확인할 수 있습니다.
3. 충전기와 배터리의 모든 경고 라벨 및 스티커가 온전하며 판독이 가능한지 확인합니다. **그림 6 및 7을 참조하십시오.**



그림 6 - 충전기 경고 라벨



그림 7 - 배터리 경고 라벨

4. 사용하기 전에 충전기의 적절한 위치를 선택합니다. 다음에 대하여 작업 영역을 확인합니다.
 - 접촉될 수 있는 인화성 액체, 증기 또는 먼지. 인화성 물질이 존재하는 경우 출차가 식별 및 해결될 때까지 해당 지역에서 작업하지 마십시오. 배터리 충전기는 방폭되지 않아 스파크를 유발할 수 있습니다.

- 충전기를 위한 청결하고 평평하며 안정적이고 건조한 위치. 젖거나 습한 곳에서 사용하지 마십시오. 차량에서 사용하는 경우 차량을 사용 중일 때 충전기를 이동하지 말아야 하며 차량 작동을 막거나 간섭해서는 안 됩니다.
- 적정 충전 온도 범위.
- 적절한 전원을 사용하십시오. 콘센트가 충전기 플러그에 맞으며 손상되지 않았는지 확인하십시오. 연장 코드는 사용하지 않는 것이 좋습니다. 차량에서 사용하는 경우 12V d.c. 전원 포트가 필요합니다. 차량은 네거티브 접지여야 합니다. 포지티브 접지 시스템으로 사용하지 마십시오.

⚠유의 이 충전기는 차량 12V d.c 전원 포트에서 최대 12.5A를 드로할 수 있도록 평가되었습니다. 차량 전원 포트 퓨즈는 퓨즈가 열리지 않도록 12.5A 이상에 대해 평가되었습니다. 차량 퓨즈 정격은 일반적으로 차량 사용 설명서에서 확인할 수 있습니다. 차량 전원 포트 퓨즈를 차량 제조업체에서 지시한 것보다 높게 평가된 퓨즈로 교체하지 마십시오.

12V d.c. 전원 코드에는 12.5A, 250V 3AG 크기 빠른 작동 1/4"(6.3mm) 직경 x 1 1/4"(31.8mm) 긴 퓨즈가 장착되어 있습니다(**그림 8** 참조).

퓨즈가 반복적으로 열리는 경우 계속해서 교체하지 마십시오. 퓨즈 과부하의 원인을 확인하고 해결해야 합니다. 퓨즈를 바이패스하거나 퓨즈를 와이어 또는 포일로 교체하지 마십시오. 이를 통해 전기 회로 어디에서든 화재 또는 심각한 손상이 발생할 수 있습니다. 퓨즈를 동일한 퓨즈로만 교체하십시오.



그림 8 - 12V DC 전원 포트 커넥터

- 충분한 환기 공간. 충전기의 모든 측면에는 최소 3"(76 cm)의 여유 공간이 있어야 적절한 작동 온도를 유지할 수 있습니다.
5. 필요한 경우 전원 코드를 안전하게 충전기에 설치합니다(**그림 9**). 한 번에 하나의 코드(a.c. 또는 12V d.c.)만 설치해야 합니다. RBC-30 배터리 충전기 사용을 위한 적절한 코드는 **선택 사항 장비** 섹션을 참조하십시오.



그림 9 - 충전기 코드 연결

6. 벽면 장치가 필요한 경우를 위해 이 충전기는 키홀 걸기 기능을 제공합니다. 스크루는 3"(76mm)의 중심에 설치되어야 합니다. - 그림 6을 참조하십시오.

작동 지침

⚠ 경고

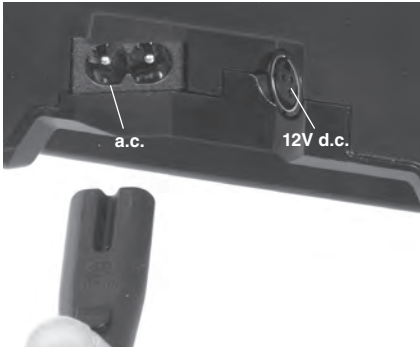

작동 지침을 준수하여 전기 충격으로 인한 부상 위험을 줄이십시오.

충전 철차

새 배터리는 약 5회의 충전 및 방전 사이클 후에 완전한 용량에 도달합니다. 재충전하기 전 배터리를 완전히 방전시킬 필요는 없습니다.

1. 검사 및 어셈블리 섹션에 따라 충전기를 준비합니다.
2. 손에 물기가 없는 상태로 적절한 전원에 플러그를 삽입합니다. 12V d.c. 전원 포트 커넥터는 그림 1 및 8을 참조하십시오. 차량 전원 포트와 함께 사용하십시오. 이동하거나 코드 손상을 방지하기 위해 코드를 연결하십시오.
3. 충전기가 "충전 준비" 모드인 경우 노란색 LED 라이트가 연속해서 깜빡입니다.
4. 손에 물기가 없는 상태로 배터리 팩을 충전기에 전체 삽입합니다(그림 10 참조). 배터리를 충전기에 강제로 삽입하지 마십시오. 배터리 팩은 자동으로 충전이 시작됩니다. 충전 중 배터리 팩은 살짝 따뜻해 집니다. 이것은 정상이고 문제가 발생한 것이 아닙니다. 배터리 충전기의 LED 라이트에 충전 상태가 표시됩니다(그림 5).

배터리가 충전되면 사용될 때까지 충전기에 둘 수 있습니다. 배터리를 과충전할 위험은 없습니다. 차량에서 12V 전원으로 사용할 때 차량이 장시간 달리지 않거나 차량이 달리지 않는 상태에서 여러 배터리가 충전되는 경우 차량 배터리가 방전될 수 있습니다.



그림 10 - 충전기에 배터리 삽입하기

5. 완충되면 손에 물기가 없는 상태로 충전기에서 배터리를 분리한 후 콘센트에서 충전기 플러그 연결을 해제합니다.

공구에서 배터리 삽입 및 분리

1. 손에 물기가 없는 상태로 배터리를 콘센트에 삽입합니다. 배터리는 콘센트에 한 방향으로만 삽입할 수 있습니다. 배터리가 콘센트에 완전히 맞지 않는 경우 강제로 삽입하지 마십시오. 배터리가 공구에 삽입되면 스프링 작동식 탭을 공구에 연결하여 배터리를 제 위치에 유지할 수 있습니다.



그림 11 - 공구에서 배터리 설치 및 분리

2. 배터리를 분리하려면 해제 버튼을 누른 후 똑바로 꺼냅니다(그림 11). 조정하거나 부착 장치를 교체하거나 보관하는 경우 항상 배터리를 공구에서 분리합니다.

보관

⚠ 경고 어린이 또는 충전기 작동에 익숙하지 않은 사람의 손에 닿지 않는 건조하고 안정적이며 폐쇄된 곳에 충전기와 배터리를 보관하십시오.

공구 또는 충전기에서 배터리를 분리한 후 보관하십시오. 배터리 팩 및 충전기는 강한 충격, 습기 및 수분, 먼지 및 이물질, 매우 높거나 낮은 온도 및 화학용액 및 수증기로부터 보호되어야 합니다.

주의 완충 상태, 완전 방전 상태 또는 140°F(60°C)를 초과하는 온도에서 장기간 보관하면 배터리 팩 용량이 영구적으로 감소할 수 있습니다.

청소

⚠경고

충전기 플러그 연결을 해제하고 배터리를 분리한 후 청소하십시오. 전기 충격의 위험을 줄이기 위해 물 또는 화학물질을 사용하여 충전기 또는 배터리를 청소하지 마십시오.

천이나 부드러운 비금속 브러시를 사용하여 충전기 및 배터리 팩 외부의 이물질 또는 윤활유를 제거하십시오.

서비스 및 수리

⚠경고

부적절한 서비스 또는 수리는 머신의 안전하지 않은 작동을 유발할 수 있습니다.

이 충전기 또는 배터리 팩에는 사용자가 수리할 수 있는 부품이 없습니다. 충전기 또는 배터리 케이스를 개봉하거나 개별 배터리 셀을 충전하거나 내부 구성품을 청소하려고 하지 마십시오.

가장 가까운 RIDGID 독립 서비스 센터 정보 또는 모든 서비스나 수리 관련 질문은 본 사용 설명서의 **연락처** 정보 섹션을 참조하십시오.

선택 사항 장비

⚠경고

부상 위험을 줄이기 위해 나열된 RIDGID RBC-30 배터리 충전기와 함께 사용하도록 설계 및 권장된 선택 사항 장비만 사용하십시오.

충전기 및 코드

카탈로그 번호	모델 RBC-30	지역	플러그 유형
64383	충전기	미국, 캐나다 및 멕시코	A
56523	충전기	유럽	C
64388	충전기	중국	A
64393	충전기	호주	I
64378	충전기	일본	A
64398	충전기	영국	G
64173	충전기 코드	북미	A
64183	충전기 코드	유럽	C
64178	충전기 코드	중국	A
64188	충전기 코드	호주 및 LA	I
64193	충전기 코드	일본	A
64198	충전기 코드	영국	G
64203	충전기 코드	12V DC	—

모든 충전기에는 12V DC 충전기 코드가 제공됩니다.

배터리

카탈로그 번호	모델	용량
56513	RB-1825	18V 2.5Ah
56518	RB-1850	18V 5.0Ah

모든 배터리는 카탈로그 번호 RBC-30 배터리의 충전기로 충전할 수 있습니다.

이러한 도구에 사용할 수 있는 RIDGID 장비의 전체 목록은 RIDGID.com에서 *Ridge Tool 카탈로그*를 온라인으로 보거나 **연락처** 정보를 참조하십시오.

폐기



리튬 이온

배터리는 리튬 이온 유형이고 재활용되어야 합니다.

장치 부품에는 귀중한 소재가 포함되고 재활용이 가능합니다. 특수 재활용 업체가 현지에 있을 수 있습니다.

적용 가능한 모든 규정을 준수하여 구성품을 폐기하십시오. 자세한 정보는 현지 폐기물 관리 당국에 문의하십시오.



EC 국가의 경우: 가정용 폐기물과 함께 전기 장비를 폐기하지 마십시오!

전기 및 전자 장비에 대한 유럽 가이드라인 2012/19/EU와 각국의 법률 이행에 따라 이 표시는 이 배터리 충전기 및 배터리 팩은 EU 전체에서 다른 가정용 폐기물과 함께 버릴 수 없음을 나타냅니다. 부적절한 폐기물 폐기로부터 환경 또는 인명의 건강을 해치지 않도록 방지하려면 이를 재사용하여 소재 리소스의 지속적인 재활용을 고취합니다. 사용된 장치를 재활용하려면 기존 컬렉션 시스템을 사용하거나 제품을 구매한 판매점에 문의하십시오. 환경적으로 안전한 재활용을 위해 이 제품을 취할 수 있습니다.

배터리 폐기



미국 및 캐나다: 배터리 팩의 RBRC™ (Rechargeable Battery Recycling Corporation) Seal은 리튬 이온 배터리 팩의 수명이 다한 경우를 대비하여 RIDGID가 해당 배터리 팩의 재활용 비용을 지불했음을 의미합니다.

RBRC™, RIDGID® 및 기타 배터리 공급업체는 미국 및 캐나다에서 충전식 배터리를 수집 및 재활용하는 프로그램을 개발했습니다. 정상적인 충전식 배터리에는 자연에 직접 폐기할 수 없는 소재가 포함되고 재활용될 수 있는 귀중한 재료가 포함됩니다. 재활용을 위해 사용한 배터리를 현지 판매점 또는 공인 RIDGID 서비스 센터에 반납하여 환경을 보호하고 천연 자원을 보존하는데 도움을 주십시오. 또한, 추가로 현지 재활용 센터에서 폐기할 수 있습니다.

RBRC™는 Rechargeable Battery Recycling Corporation의 등록 상표입니다.

EC 국가의 경우: 결함이 있거나 사용한 배터리 팩/배터리는 2012/19/EU 지침에 따라 재활용되어야 합니다.

배터리 운반

배터리는 UN 문서 ST/SG/AC.10/11/Rev/6 Part III, 서브섹션 38.3에 따라 테스트되었습니다. 격렬한 파열 및 위험한 반대 전류 흐름의 방지를 위해 장치는 물론 내부 과압 및 단락에 대해 효율적으로 보호합니다.

배터리의 리튬과 동등한 콘텐츠는 적합한 제한 값 미만입니다. 따라서 배터리는 개별 구성품으로 또는 머신에 삽입 시 위험한 매체와 관련된 전국적 또는 국제적 규정이 적용되지 않습니다. 하지만 위험한 물품 규정은 여러 배터리를 운반할 때 관련이 될 수 있습니다. 이 경우에는 특별한 상태(예: 패키징 관련)를 준수하는 데 필요할 수 있습니다.

RBC-30 电池充电器

RBC-30 充电器和 RB-1825/RB-1850 电池



警告!

使用此工具之前请仔细阅读本操作手册。未理解并遵循本手册中的内容可能会导致电击、火灾和/或严重的人员受伤。

RIDGID[®]

目录

安全符号	23
重要安全信息	
电池充电器安全	23
电池和充电器安全	24
电池安全	24
RIDGID 里奇联系信息	25
描述	25
指示灯诊断图表	26
规格	25
电池	25
RBC-30 充电器	26
检视和装配	27
操作说明	28
充电步骤	28
插入/取出电池	28
存储	28
清洁	29
维修和修理	29
可选设备	29
处置	29
电池处置	30
电池运输	30
FFC 合规信息	位于后盖内
EC 符合性声明	位于后盖内
终身保证	封底

*原版说明书 - 英文

安全符号



本操作手册及其产品利用安全符号和警示词传达重要的安全信息。本节的内容旨在加深对这些信息词和符号的理解。

▲ 危险 “危险”用于指示如未避免将会导致死亡或严重受伤的危险情况。

▲ 警告 “警告”用于指示如未避免可能导致死亡或严重受伤的危险情况。

▲ 小心 “小心”用于指示如未避免可能导致轻微或中等伤害的危险情况。

注意 “注意”用于指示与财产保护有关的信息。

  这些符号表示使用设备之前认真阅读操作手册。操作手册包含关于设备正确和安全操作的重要信息。

 此符号表示使用本设备时始终佩戴带侧护边的安全眼镜或护目镜，以降低受伤风险。

 这是安全警示符号。用于警告您潜在的人身伤害危险。请遵守此符号后的所有安全讯息，以避免可能造成的伤害或死亡。

 此符号表示电击风险。

 此符号表示不要使充电器暴露于水或雨中，以降低电击风险。

 此符号表示不要使电池暴露于水或雨中，以降低电击风险。

 此为中国 RoHS 符号。

 此符号表示不要烧灼电池或使其暴露于高温环境，以降低失火或爆炸风险。

 此符号表示电池存储温度不应超过 60° C (140° F)，以降低失火或爆炸风险。

 此符号表示应当使用 RIDGID RBC-XX 系列电池充电器（例如，RIDGID RBC-30 或 RBC-20）为此电池充电。

 此符号表示 RIDGID RB-18XX 系列电池（例如，RIDGID RB-1825 和 RB-1850）可使用此电池充电器进行充电。

 此符号表示该产品仅在室内使用。

 此符号表示该产品属于 II 类设备。

 此符号表示这是电子设备，不可与生活垃圾一起处置。请查看“处置”部分。

 此为保险丝符号。

重要安全说明

▲ 警告

本部分包含 RIDGID® RBC-30 电池充电器和 RB-18XX 系列电池相关的重要安全信息。

请阅读电池充电器、电池和其他所有正在使用的设备的所有说明、标志和警告，以降低电击、起火、爆炸或严重人员受伤的风险。

保存所有警告和说明以供将来参考！

电池充电器安全

- 为了降低受伤风险，请只对 RIDGID RB-18XX 系列可充电电池或技术规格内指明的电池充电。包括不可充电电池在内的其他类型电池可能会爆炸，造成人员受伤和损坏。
- 充电器仅在室内使用。
- 在说明书规定的环境温度下为锂离子电池充电。在低或高的环境温度【即低于 32°F (0°C) 或高于 113°F (45°C)】下充电会增加电池泄漏、电击或着火风险。
- 正确地将电池插入充电器中。电池两极必须与充电器输出两极相匹配以降低风险。

- 使用非电池充电器制造商建议或销售的附件可能会导致起火、电击或人员受伤的风险。
- 为降低损坏 12V 电源端口接头和线的风险，断开充电器时请拉动 12V 电源端口接头，不要拉动电源线。
- 为降低电冲击风险，请勿尝试同时使用交流电源和直流电源端口输入。
- 确保电源线放置妥当，以免踩踏、绊倒或因其他原因受损或挤压。
- 请勿使用受损的线或受损的 12V 电源端口接头操作充电器 – 请立即更换。
- 为降低电击风险，维护或清洁时请断开充电器。
- 使用适当的电源。不适当的电源可能会损坏充电器，导致电击、失火或燃烧。
- 在使用过程中，切勿将任何物品盖在充电器上。需要适当通风以确保充电器正常运行。覆盖通风孔可能会导致失火。在充电器周围留出最少 3" (76 mm) 的间隙，以确保适当通风。
- 不使用时，拔下充电器插头。这样可降低儿童和未受培训人员受伤的风险。
- 切勿通过提拉电源线来移动充电器。切勿拉扯电源线来拔下插头。这样可降低电击风险。

充电器和电池安全

- 使用适当的充电器和电池组合。请参阅“规格”。使用额定数据不适合共用的充电器和电池可能会导致电池爆炸、起火或造成其他人员受伤。
- 如果发生任何形式的坠落、改装或损坏，切勿使用充电器或电池。改装或损坏的充电器或电池会增加电击风险。
- 切勿打开或拆解充电器或电池。没有用户可维修的零件。维修应在授权地点进行。打开或拆解充电器或电池可能会导致电击或人员受伤。
- 切勿使用导体触碰充电器或电池端子。端子短路可能会产生火星、燃烧或导致电击。

- 切勿使充电器或电池暴露于潮湿或湿润条件，例如降雨。拿取时确保双手干燥。潮湿会增加电击风险。
- 遵守所有充电说明，在说明中指定的温度范围之外，切勿对电池组进行充电或存放。采用不当方式或在指定温度范围之外充电或存放可能会损坏电池，增加电池漏电、电击或失火的风险。
- 8 岁及以上儿童以及身体、感官或金属机能降低或缺乏经验和知识的人员，如果接受与本产品安全使用方式相关的监督或指导，并了解所涉及的危险，则可以使用本产品。
- 监督儿童以确保他们不会玩耍电器。未受监督的儿童不得进行清洁和维护操作。

电池安全

- 避免接触电池液体。这些液体可能会导致灼伤或刺激皮肤。如果接触皮肤，请用肥皂和清水冲洗。如果接触眼睛，请立即用清水冲洗，且必须持续冲洗 15 分钟，期间不可揉搓。寻求医疗援助。请查阅电池 SDS 了解更多信息。
- 仅将电池与其专门指定用于的设备配合使用。使用额定数据不适合共用的设备和电池可能会造成失火或其他形式的人员受伤。
- 电池组不使用时，应当远离其他金属物品，例如回形针、硬币、钥匙、钉子、螺钉或其他可在不同端子之间形成连接的小金属物品。电池端子短路可能会导致燃烧或失火。
- 切勿烧灼电池或使其暴露于高温环境。高温可能会导致电池爆炸。
- 正确地处置电池。处置时，使用胶带缠绕电池端子以防止短路。电池为锂离子型，应回收利用。遵循电池处置方面所有适用的本地法规。请参阅“处置”部分。

RIDGID 里奇联系信息

如果您对本 RIDGID® 里奇产品有任何疑问:

- 请联系艾默生精密工具技术 (上海) 有限公司
- 客户热线: 400-820-5695
- 网址: www.RIDGID.cn

描述

RIDGID® 里奇RBC-30 18V 锂离子电池充电器设计用于为 18V 锂离子电池 (如“规格”部分所列) 充电。充电器可使用于交流电源的壁装插座 (电源) 或 12V 直流车载电路系统 (电源端口)。此充电器无需进行任何调整。充电器配有指示灯, 用于指示电池充电状态和充电器状况。



图 1 - RIDGID® RBC-30 18V 锂离子电池充电器



图 2 - RIDGID® RB-1800 系列锂离子电池



图 3 - RB-18XX 系列电池充电指示灯



图 4 - RB-18XX 系列电池充电器指示灯

电池配有充电指示灯。按压指示灯按钮显示指示灯。

充电器指示灯显示电池充电状态近似值 (灯越多 = 电量越高)。受多种因素影响 (包括电池温度、放电率、使用时间等)。使用后休息几分钟电池显示电量会更高。

规格 电池

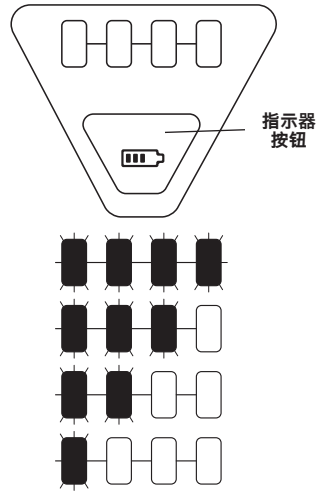
类型	锂离子 (Li-Ion)	
型号	RB-1825	RB-1850
电池信息	5INR19/65	5INR19/65-2
	5ICR19/66	5ICR19/66-2
额定电压	18.0 V	18.0 V
安时	2.5 Ah	5.0 Ah
电池重量	1.09 lbs.	1.59 lbs.
	(0.49 kg)	(0.72 kg)

最高电池

温度60° C (140° F)

兼容性RB-18XX 系列电池
(如 RB-1825 和 RB-1850) 可用任何
RIDGID RBC-XX 系列充电器(RBC-30、
RBC-20、RBC-10) 充电。

指示灯诊断图表

充电器图标	长亮	闪烁	含义
	—	黄色	充电器电源已插入，但未安装电池 - 充电准备就绪。
	—	绿色	电池正在充电 充电量 <85%。
	绿色	—	电池充电量 >85%，可以使用。电池继续充电。电池充满电后，充电器切换为保电模式。
	—	红色	电池在充电器中未对准。取出电池，并重新插入充电器。 电池受损。请参阅“可选设备”部分以选择合适的更换电池。请参阅“处置”部分以了解回收信息。 充电器受损。请参阅“维修和维护”部分。
	红色	—	电池或充电器超过充电温度范围。将电池和充电器放在空调环境中，等待其达到正常温度范围。
无指示灯亮起			充电器没有电能。确保充电器正确连接到电源插座。 充电器目前未正确运行。请参阅“维修和维护”部分。



指示灯

图 5 – 指示灯诊断图表

RBC-30 充电器

类型 锂离子

输入 120Va.c, 60Hz (美国和加拿大) 100V-240Va.c, 50-60Hz (其他) 2A 最大 (电源) 11.8 – 15.8Vd.c, 12.5A 最大 (电源端口)

输出

RBC-30 (交流输入) 18Vd.c., 4.0A

RBC-30B (交流输入) 18Vd.c., 3.6A

RBC-30/RBC-30B (直流输入) 18Vd.c., 2.0A

预计充电时间*

2.5 Ah (交流充电) RBC-30 39 分钟

RBC-30B 43 分钟

(直流充电) RBC-30/RBC-30B 74 分钟

5.0 Ah (交流充电) RBC-30 82 分钟

RBC-30B 95 分钟

(直流充电) RBC-30/RBC-30B 148 分钟

冷却 被动对流冷却 (无风扇)

充电温度范围 0° C (32° F) - 45° C (113° F)

充电器尺寸 5.7" x 5.3" x 3.5" (145 x 134 x 89 mm)

充电器重量 1.55 lbs. (0.70 kg)

兼容性 除了 RIDGID RB-18XX 系列电池 (如 RB-1825 和 RB-1850)，以下 RIDGID 18V 电池也可使用 RBC-30 电池充电器充电：目录编号 44693、44698、43323、43328、31013、32743、31018、32473、28218 和 28448。

* 所有电池充电指示灯全部不亮到 4 个灯亮起的充电时间 (大约充电 85%)。

检视和装配

⚠ 警告



每天使用之前，检查充电器和电池，并纠正存在的任何问题。按照这些程序装配充电器，以减少电击、失火和其他原因导致受伤的风险，并防止工具和系统受损。

1. 确保充电器的插头已拔下。检查电源线、充电器和电池有无受损或改装、断裂、磨损、缺失、未对准或卡塞的部件。如果发现任何问题，在这些部件正确修复或更换之前，切勿使用充电器或电池。
2. 清洁设备这样有助于防止设备从手中滑脱，促使正确通风且便于观察任何损坏。
3. 检查充电器和电池上的所有警告标签和贴纸是否完好且清晰可辨。见图 6 和 7。



图 6 – 充电器警告标签



图 7 – 电池警告标签

4. 使用之前，为充电器选择合适的位置。检查工作区域的以下方面：
 - 可燃液体、蒸气或粉尘。如果存在，则在找出并纠正其来源之前切勿在该区域工作。电池充电器为非防爆装置，可能会产生火星。

- 充电器处于畅通、水平、稳定和干燥的位置。切勿在湿润或潮湿的区域中使用。车上使用时，不得在使用车辆时移动充电器，也不得阻碍或干扰车辆操作。
- 适合的充电温度范围。
- 合适的电源。确认插座与充电器插头匹配且未损坏。建议不要使用延长电源线。车上使用时，必须有 12V 直流电源端口。车辆必须负极接地 – 切勿使用正极接地系统。

⚠ 小心 此充电器额定为从车用 12V 直流电源端口获取 12.5A 电流。请确认车用电源端口保险丝的额定电流不低于 12.5A，以避免保险丝烧断。车用保险丝额定值一般可在车辆操作手册中找到。请勿将车辆电源端口保险丝替换为额定值高于车辆制造商所规定的保险丝。

该 12V 直流电源线配有一个 12.5A、250V 3AG 尺寸的快断 1/4" (6.3 mm) 直径 x 1 1/4" (31.8 mm) 长的保险丝 (见图 8)。

如果保险丝多次烧断，不要再继续替换它。必须确定保险丝超负荷的原因并进行修复。不可不使用保险丝或用电线或金属箔替换之。否则可能会引发电子电路的起火或严重损坏。只能用相同的保险丝替换之。



图 8 – 12V 直流电源端口接头

- 足够的通风区域。充电器的所有侧面都需要留出至少 3" (76 cm) 的空隙以保持正确的工作温度。
5. 如需要，可将电源线固定到充电器上 (图 9)。一次只能安装一根电源线 (交流或 12V 直流)。查看“选设备”部分了解配合 RBC-30 电池充电器使用的合适电源线。



图 9 - 充电器电源线连接

6. 如果需要采用墙壁安装方式，可使用此充电器提供的钥匙孔悬挂功能。安装的螺钉中心距离应为 3" (76mm) - 见图 6。

操作说明

警告



遵守操作说明以减少电击导致受伤的风险。

充电步骤

新电池经过大约五个充放电周期后可达到最大电池容量。重新充电之前，无需等到电池组完全放电。

1. 按照“检查和装配”部分设置充电器。
2. 用干燥的手将插头插入合适的电源。查看图 1 和 8 了解 12V 直流电源端口接头。与车用电源端口配合使用。固定电源线路线，防止绊倒或电源线损坏。
3. 当充电器处在“充电准备就绪”模式时，黄色 LED 灯将会持续闪烁。
4. 用干燥的手将电池组插入充电器（见图 10）。切勿强行将电池按进充电器。电池组将自动开始充电。在充电过程中，电池组将会变得摸上去稍微发热。这是正常现象，而非说明出现任何问题。电池充电器上的 LED 灯可指示充电状况（图 5）。

电池充满电之后，仍可留在充电器上等待使用。不存在电池过度充电的风险。与车辆的 12V 电源配合使用时，如果车辆没有行使很长一段时间，或车辆未行使的情况下为多个电池充电，则车辆电池可能会放电。



图 10 - 将电池插入充电器

5. 充电结束之后，用干燥的手从充电器中取出电池，并从插座拔下充电器插头。

在工具中插入/取出电池

1. 用干燥的手将电池插入工具插座。电池只能从一个方向装进插口。如果电池无法完全放进插座，切勿强行插入。电池插入工具后，弹簧负载的蝶片将会卡进工具以将电池固定到位。



图 11 - 在工具中安装/取出电池

2. 要取出电池，按压释放按钮并直接向外拔出（图 11）。进行调整、更换附件或存储时，始终将电池从工具中取出。

存储

警告 将充电器和电池存放在儿童或不熟悉充电器正确操作的人员无法接触到的区域，且该区域应干燥、安全、上锁。

存储之前，从工具或充电器中取出电池。电池组和充电器应当采取保护措施，以防止受到强烈冲击、潮气和湿气、灰尘和污垢、极高和极低温度以及化学溶液和蒸气的影响。

注意 在满电状态、完全放电状态或温度超过 140°F (60°C) 的环境中长期存储可能会永久降低电池组的容量。

清洁

警告

清洁之前，拔下充电器插头并取出电池。切勿使用任何水或化学品清洁充电器或电池，以减少电击风险。

使用布或柔软的非金属刷子清除充电器和电池组外部的任何污垢或油脂。

维修和修理

警告

不当维修或修理可能会造成设备运行时不安全。

该充电器和电池组中不存在用户可维修的部件。切勿尝试打开充电器或电池外壳、为单个电池单元充电，或清洁内部组件。

如需离您最近的 RIDGID 独立维修中心的信息，或有任何关于维修或修理的问题，请参阅本手册中的“联系信息”章节。

可选设备

警告

为了降低受伤的风险，只能使用专门设计并推荐与 RIDGID RBC-30 电池充电器共用的可选设备，例如下列所示。

充电器和线

目录号	型 RBC-30	地区	插头类型
64383	充电器	美国、加拿大和墨西哥	A
56523	充电器	欧洲	C
64388	充电器	中国	A
64393	充电器	澳大利亚	I
64378	充电器	日本	A
64398	充电器	英国	G
64173	充电器线	北美洲	A
64183	充电器线	欧洲	C
64178	充电器线	中国	A
64188	充电器线	澳大利亚和拉丁美洲	I
64193	充电器线	日本	A
64198	充电器线	英国	G
64203	充电器线	12V 直流	—

所有充电器均配备 12V 直流充电器线。

电池

目录号	型号	容量
56513	RB-1825	18V 2.5Ah
56518	RB-1850	18V 5.0 Ah

所有电池均可使用任何目录编号为 RBC-30 的电池充电器。

如需可用于这些工具的 RIDGID 设备完整列表，请通过 RIDGID.CN 在线浏览“RIDGID 产品样本”，或参阅“联系信息”。

处置



锂离子

电池为锂离子型，应回收利用。

该装置的部件包含有价值的材料，可以回收利用。可在当地寻找专业从事回收利用的公司。请按照所有适用法规处置组件。请联系本地废弃物管理机构以了解更多信息。



对于欧共体国家/地区：切勿将电气设备与生活垃圾一起处置！

根据欧洲的 2012/19/EU 废电子电机设备准则及其在国家法律内的执行，该标志表示在整个欧洲地区，此电池充电器和电池组不应与其他生活垃圾一起处置。为防止废物处理不当可能对环境或人类健康造成的危害，有义务对其进行回收，促进物质资源的可持续再利用。请使用现有的收集系统或联系出售产品的零售商回收使用过的设备。他们可以对该产品进行环保的安全回收。

电池处置



美国和加拿大：电池组上的 RBRCA™（美国可充电电池回收公司）印鉴表示 RIDGID 已经为锂离子电池组使用寿命结束后的回收工作付费。

RBRCA™、RIDGID® 和其他电池供应商已在美国和加拿大建立了收集和回收可充电电池的计画。普通电池和可充电电池中包含不应直接在自然环境中处理的材料，以及可回收利用的有价值材料。请将用过的电池返还本地零售商或授权的 RIDGID 服务中心进行回收利用，以帮助保护环境和节约自然资源。此外，本地回收中心也可为您提供其他收集地点。

RBRCA™ 是美国可充电电池回收公司的注册商标。

欧盟国家：存在缺陷或用过的电池组/电池必须按照 2012/19/EU 准则回收。

电池运输

电池按照联合国文件 ST/SG/AC.10/11/Rev/6 第 III 部分第 38.3 小节进行了测试。它可以有效防止内部过压和短路，并采用了防止爆裂和危险的反向电流的装置。

电池中的锂当量含量低于适用的极限值。因此该电池作为单独部件或插入机器使用时，不受国家/地区或国际上有关危险介质所采取的法规约束。但是，运输多个电池时，可能会涉及到管理危险货品的相关法规。这种情况下，可能需要遵守特殊条款的规定（例如涉及到包装时）。

RBC-30 バッテリー充電器

RBC-30 バッテリー充電器および RB-1825/RB-1850 バッテリー



⚠ 警告！

本機器を使用する前に取扱説明書をよくお読みください。取扱説明書の内容を正しく理解せずに使用すると、感電や火災、大けがを負う場合があります。

RIDGID[®]

目次



安全マークに関する注意	33
重要な安全情報	
バッテリー充電器の安全性	33
バッテリーと充電器の安全性	34
バッテリーの安全性	34
RIDGID 連絡先情報	35
製品概要	35
ライト診断チャート	36
仕様	35
バッテリー	35
RBC-30 充電器	36
検査および組み立て	37
操作方法	38
充電の手順	38
バッテリーの挿し込みと取り出し	38
保管	38
お手入れ	39
点検サービスと修理	39
オプション機器	39
廃棄	39
バッテリーの廃棄について	40
バッテリーの運搬	40
FFC コンプライアンス情報	裏表紙
EC 適合宣言	裏表紙
保証や修理について	裏表紙

* 説明書原本 - 英語

安全に関する注意

取扱説明書と製品本体には、安全に関する重要な内容を伝えるために記号や表示が使用されています。このセクションでは、これらの記号と表示の意味を解説します。

- ▲ 危険** この表示は、危険を示します。記載内容を無視すると、死亡または大けがにつながります。
- ▲ 警告** この表示は、警告を示します。記載内容を無視すると、死亡または大けがを負う可能性があります。
- ▲ 注意** この表示は、注意を示します。記載内容を無視すると、軽度または中度のけがを負う可能性があります。
- 注** この表示は、器物の保護に関係する情報を示します。

  これらの記号は、機器を使用する前に、取扱説明書を注意してお読みいただく必要があることを示します。取扱説明書には、機器の安全で適切操作に関する重要な情報が記載されています。

 この記号は、本機器の取り扱い中や使用中にサイドシールドの付いた安全メガネまたは安全ゴーグルを必ず着用しなければならないことを示します。

 この記号は、安全に関する警告記号です。けがを負う危険があることを警告しています。けがや死亡につながる危険を避けるため、この記号が記載された安全に関する注意事項をすべて守ってください。

 この記号は感電の危険があることを示しています。

 この記号は、感電の危険を避けるために、充電器を水や雨に露出させてはならないことを示します。

 この記号は、感電の危険を避けるために、バッテリーを水や雨に露出させてはならないことを示します。

 これは中国 RoHS の記号です。

 この記号は、火災や爆発の危険を避けるためバッテリーを燃やしたり、高温に曝してはならないことを示します。

 この記号は、火災や爆発の危険を避けるためバッテリー保管温度が 60° C (140° F) を超えてはならないことを示します。

 この記号は、バッテリーの充電には RIDGID RBC-XX シリーズバッテリー充電器 (RIDGID RBC-30 または RBC-20 など) を使用する必要があることを示します。

 この記号は、バッテリーの充電には RIDGID RB-18XX シリーズバッテリー (RIDGID RB-1825 や RB-1850 など) を使用する必要があることを示します。

 この記号は、屋内使用のみが認められた製品であることを示します。

 この記号は、製品がクラスII 機器であることを示します。

 この記号は、これが家庭ごみと一緒に廃棄してはいけない電気機器であることを示します。「廃棄」セクションを参照

 これはヒューズのシンボルです。

本機の安全に関する情報

▲ 警告

このセクションには RIDGID® RBC-30 バッテリー充電器と RB-18XX シリーズバッテリーに固有の重要な安全情報が含まれています。

感電、火災、爆発、または重大な人身事故の危険を減らすために、使用前に使用する充電器、バッテリー、その他の装置に関するすべての説明、マーク、および警告をお読みください。

警告および指示文書はすべて保管し、後で参照できるようにしておいてください。

バッテリー充電器の安全性

- けがの危険性を減らすために、RIDGID RB-18XXシリーズの充電式バッテリーまたは仕様に表示されているバッテリーのみを充電してください。他の種類の電池は、非充電式の電池も含めて、破裂して人体への傷害および損傷を引き起こす可能性があります。
- 充電器は屋内専用です。
- 説明書に指定されている周囲温度でリチウムイオン電池を充電してください。低いまたは高い周囲温度(0°C(32°F)以下または45°C(113°F)以上)で充電すると、バッテリーの液漏れ、感電、または火災の危険性が高まります。
- バッテリーを充電器に正しく挿入してください。リスクを軽減するために、バッテリーの極性は充電器の出力極性と一致する必要があります。

- 充電器の製造元が推奨していない、または販売していないアタッチメントを使用すると、火災、感電、またはけがをする可能性があります。
- 12V 電源ポートコネクタとコードが損傷する危険性を減らすため、充電器を取り外すときはコードではなく 12V 電源ポートコネクタを引っ張ってください。
- 感電の危険を減らすため、両方の AC を使用しないでください。(本線)とDC 同時に(電源ポート)入力。
- コードが踏まれたり、つまずいたり、その他の原因で損傷やストレスを受けないようにコードが配置されていることを確認してください。
- 損傷したコードや 12V 電源ポートコネクタで充電器を操作せず、ただちに交換してください。
- 感電の危険を減らすために、メンテナンスや清掃を試みる前に充電器のプラグを抜いてください。
- 適切な電源を使用してください。不適切な電源は充電器を損傷し、感電、火災、やけどの原因となることがあります。
- 使用中は充電器を覆わないでください。正常な動作には、適切な換気が必要です。通気口を覆うと、火災が発生する可能性があります。適切な換気を行うためには、充電器の周辺に 76 mm (3 インチ) 以上の隙間を開ける必要があります。
- 使用しないときは、充電器の電源コードを抜いてください。こうすることで子供や取り扱い方法を知らない人がけがをする危険を軽減することができます。
- 電源コードを持って充電器を運ばないでください。コード引っぱってプラグを外さないでください。感電の危険を避けるためです。
- 充電器あるいはバッテリーの端子に、導電性のもので触れないでください。端子のショートが起きると、火花、やけどあるいは感電を引き起こすおそれがあります。
- 充電器やバッテリーは雨などの湿気・水気にさらさないでください。必ず乾いた手で取り扱いってください。湿気により、感電の危険が増大します。
- 充電に際しては、すべての指示に従い、指定された温度範囲外ではバッテリーパックを充電したり、保管しないでください。不適切あるいは指定された範囲外の温度で充電や保管をすると、バッテリーが破損し、バッテリー漏出、感電あるいは火災の危険が増加するおそれがあります。
- 本機は、保護者や保安担当者の監督がない場合には、物理的な能力、知覚の能力あるいは精神の能力が低下した人(子どもも含む)による使用、あるいは経験と知識が不足している人の使用を意図していません。
- 子どもが本機で遊ばないように監督してください。清掃やメンテナンスは子供にやらせないでください。

バッテリーの安全性

- バッテリー液に接触しないようにしてください。この液体はやけどあるいは皮膚のかぶれを引き起こすおそれがあります。皮膚に付着した場合は、石鹸と水で洗ってください。目に入った場合は、直ちに水で十分に洗い流し、こすらずに少なくとも15分間洗い流してください。医師の診察を受けてください。追加情報についてはバッテリー SDS を参照してください。
- バッテリーは特に指定された器具とのみ使用してください。定格以外の器具やバッテリーと併用すると、火災あるいは人身事故を引き起こすおそれがあります。
- バッテリーパックを使用していないときは、クリップ、硬貨、鍵、釘、ねじなど、端子どうしが接続する可能性のある他の小さな金属物から離しておいてください。バッテリー端子をショートさせるとやけどや火災の恐れがあります。
- バッテリーを燃やしたり、高温にさらさないでください。高温でバッテリーが爆発するおそれがあります。
- バッテリーの廃棄処分は適切に行ってください。廃棄する場合は、ショートを防ぐためバッテリー端子にテープを巻いてください。バッテリーはリチウムイオンです。適切なリサイクルを行ってください。バッテリー廃棄の際は、適用される各地域のすべての規則に従ってください。「廃棄」の項を参照してください。

バッテリーと充電器の安全性

- 充電器とバッテリーは、適切な組み合わせで使用してください。仕様を参照してください。組み合わせが認められていない充電器およびバッテリーを合わせて使用するとバッテリー破裂、火災、その他けがの原因になります。
- 落下で衝撃を受けた、改造された、または破損した充電器またはバッテリーを使用しないでください。改造された、破損した充電器またはバッテリーは、感電の危険が増大します。
- 充電器またはバッテリーを分解しないでください。ユーザーが修理可能な部品はありません。修理は必ず指定の場所でのみ行なってください。充電器またはバッテリーを分解すると感電またはケガの原因になるおそれがあります。

リッジ連絡先情報

この RIDGID® 製品に関してご質問がある場合は、以下にお問い合わせください。

- メールアドレス:
RIDGID-CS@emerson.com
- TEL: (03) 5769 6953
- FAX: (03) 4496-4286 (祝祭日を除く
月曜日から金曜日 9:30~17:00)
- ホームページ: <http://www.ridgid.jp>

製品概要

RIDGID® RBC-30 18V リチウムイオンバッテリー充電器は、18V リチウムイオンバッテリーと合わせてお使いいただけるよう設計されています(「仕様」セクションの項目一覧表をご覧ください)。充電器は、壁のコンセント(主電源)からのAC電源、または車両の電気システム(電源ポート)DC12Vで動作します。この充電器は調整は必要ありません。充電器には、バッテリー充電状態および充電器の状態を示すライトが付いています。

AC 充電コード

DC 充電コード



図1 - RIDGID® RBC-30 18V リチウムイオン電池充電器

RB-1825

RB-1850



図2 - RIDGID® シリーズリチウムイオン電池



図3 - RB-18XX シリーズバッテリー充電インジケータ

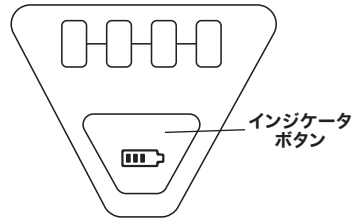

インジケータボタン



図4 - RB-18XX シリーズバッテリー充電インジケータ

電池には充電インジケータが付いています。インジケータボタンを押してを表示します。

充電器のインジケータは、バッテリーの充電状態の概算を示します(インジケータの数が多いほどより多く充電されています)。さまざまな要因(バッテリー温度、放電率、使用年数など)がこれに影響します。バッテリーは使用直後より数分間の放置後により多くの残量を示すことがあります。

仕様

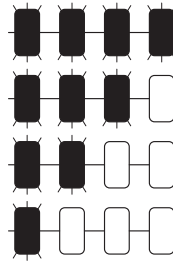
バッテリー

種類	リチウムイオン (Li-Ion)	
モデル.....	RB-1825	RB-1850
セル情報	51NR19/65 51CR19/66	51NR19/65-2 51CR19/66-2
公称電圧	18.0 V	18.0 V
アンペア時	2.5 Ah	5.0 Ah
バッテリー重量	(0.49 kg) 1.09 lbs.	(0.72 kg) 1.59 lbs.

最大バッテリー

温度

互換性

RB-18XX シリーズバッテリー (RB-1825, RB-1850 など) は、どの RIDGID RBC-XX シリーズの充電器 (RBC-30, RBC-20, RBC-10) でも充電可能です。

ライト診断チャート

充電器アイコン	ライト点灯	ライト点滅	意味
	—	黄色	充電器は充電準備が完了していますが、バッテリーが挿し込まれていません。
	—	緑色	バッテリーを充電しています。充電レベルは85%未満です。
	緑色	—	バッテリーは充電中です。充電レベルは85%を超えています。バッテリーが完全に充電されると、充電器は充電保持モードに切り替わります。
	—	赤色	バッテリーが充電器に正しく取り付けられていません。バッテリーを取り外し、充電器に入れ直してください。 バッテリーが損傷しています。「オプションの機器」セクションを参照して、適切な交換用バッテリーを選択してください。「廃棄」の項目でリサイクル情報を確認してください。 充電器が損傷しています。「点検と修理」の項目を参照してください。
	赤色	—	充電温度範囲外のバッテリーまたは充電器。適切な充電温度範囲になるまで、涼しい場所においてください。
	点灯なし	—	充電器が電源につながれていません。充電器が電気のコンセントに適切に接続されていることを確認してください。 充電器は適切に作動していません。「点検サービスと修理」の項目を参照してください。

図 5 - ライト診断チャート

RBC-30 充電器

種類 リチウムイオン

入力 120VAC、60Hz
 (米国 & カナダ) 100-240VAC、50-60Hz
 (上記以外のすべての国) 2A 最大 (主電源)
 11.8-15.8VDC、12.5A 最大 (電源ポート)

出力

RBC-30 (AC 入力) 18VDC、4.0A
 RBC-30B (AC 入力) 18VDC、3.6A
 RBC-30/RBC-30B (DC 入力) 18VDC、2.0A

近似充電時間*

2.5 Ah (AC) RBC-30 39 分
 RBC-30 43 分
 (DC) RBC-30/RBC-30B 74 分
 5.0 Ah (AC) RBC-30 82 分
 RBC-30 95 分
 (DC) RBC-30/RBC-30B 148 分

冷却 受動対流冷却
 (ファンなし)

充電温度
 範囲 0° C (32° F) - 45° C (113° F)

充電器寸法 (145 x 134 x 89 mm)
 5.7" x 5.3" x 3.5"

充電器重量 0.70 kg (1.55 lbs.)

互換性 RIDGID RB-18XX シリーズ
 電池 (RB-1825、RB-1850 など) に加えて、次の
 RIDGID 18V バッテリーは RBC-30 バッテリー
 充電器で充電できます: カタログ番号
 44693、44698、43323、43328、31013、
 32743、31018、32473、28218 および 28448。

* 電池残量表示が消灯してから4回点灯します (約 85% 充電)。

検査および組み立て

⚠ 警告



毎日のご使用前に、充電器とバッテリーを点検して、問題がある場合は対処してください。充電器の組み立ては、感電および他の原因による怪我のリスクを軽減し本機の損傷を防ぐため、必ずこれらの手順に従って行ってください。

1. 充電器がコンセントプラグにつながっていないことを確かめてください。電源コード、充電器およびバッテリーを点検し、損傷や改造、故障、摩耗、欠損、誤調整がないか、部品動作に妨げがないか確かめてください。問題が見つかった場合は、部品を適切に修理または交換するまで、充電器またはバッテリーを使用しないでください。
2. 機器を清掃してください。これにより、手から滑り落ちるのを防ぎ、適切な換気を確保し、損傷を点検できます。
3. 充電器およびバッテリーに貼られている警告ラベルやステッカーが損傷していないこと、表示内容が読めることを確認してください。図6と7を参照。



図6 - 充電器 警告 ラベル



図7 - バッテリー 警告 ラベル

4. 充電器使用前に、適切な場所を選んでください。使用区域では、以下の確認を行ってください：
 - 引火性のある液体、発火のおそれのある気体、ほこりがないこと。これらが存在する場合は、物質を特定して状況が改善さ

れるまで作業を開始しないでください。本機は、防爆処理されておらず、火花を発生させることがあります。

- 充電器に対し、障害物がなく、床面が水平かつ安定しており、乾燥した場所であること。本機を濡れた場所や湿った場所で使用しないでください。自動車で使用する場合、充電器は自動車の使用中に移動しないようにしてください。また、自動車の運転を妨げたり妨害したりしないようにしてください。
- 適切な充電温度範囲が確認してください。
- 適切な電源を使用すること。電源プラグがコンセントに適合し、損傷がないことを確認してください。延長コードの使用は推奨されません。車内で使用する場合は、DC 12V 電源ポートが必要です。車両はマイナスアースのシステムである必要があります。プラスアースシステムには使用しないでください。

⚠ 注意 この充電器は、車両の 12V DC 電源ポートから最大 12.5A を引き出すように定格されています。ヒューズが開くのを防ぐために、車両の電源ポートヒューズの定格が 12.5A 以上であることを確認してください。車両ヒューズの定格は、通常、車両の運転手のマニュアルに記載されています。車両の電源ポートのヒューズを、車両メーカーの指示よりも高い定格のヒューズと交換しないでください。

12V DC 電源コードは 12.5A、250V 3AG サイズ、即効性を装備、6.3 mm (1/4") x 31.8 mm (1 1/4") 長のヒューズ (図8を参照)。

ヒューズが繰り返して断線する場合は、交換し続けないでください。ヒューズ過負荷の原因を特定し、修正する必要があります。ヒューズを迂回したり、ヒューズをワイヤーやホイルと交換したりしないでください。電気回路の他の場所で火災や重大な損傷を引き起こす可能性があります。ヒューズは同一のものと交換してください。



図8 - 12V DC 電源ポートコネクタ

- 換気の良い場所であること。適切な動作温度を維持できるように、充電器の周辺には 76 cm (3 インチ) 以上の隙間をあげる必要があります。
- 5. 必要に応じて、電源コードを充電器にしっかりと差し込みます (図9)。一度に設置できるコードは1本(AC または 12V DC)のみです。RBC-30バッテリーチャージャーで使用するための適切なコードについては、オプション機器のセクションを参照してください。

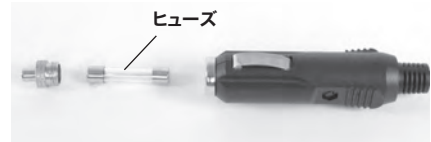

図 9 - 充電器コードの接続

- 壁かけで使用したい場合、本充電器には、便利なキーホールハンガー用スロットが備わっています。ねじは 76mm (3 インチ) の間隔で取り付けてください(図6参照)。

操作方法



警告



感電による負傷の危険を回避するため、操作説明を守ってください。

充電の手順

新しいバッテリーは、充電と放電のサイクルを5回程度繰り返した後に全容量を使用可能な状態になります。再充電する前にバッテリーパックを完全に放電する必要はありません。

- 検査と組み立ての項目に従って充電器をセットアップしてください。
- 乾いた手で、適切な電源にプラグを挿しこんでください。12V DC 電源ポートコネクタについては、図 1 と 8 を参照してください。車両の電源ポートに使用します。つまずきやコードの損傷を防止できるようにコードを配線します。
- 充電器がスタンバイ「充電準備完了」モードにあるときは、黄色のLED光が連続的に点滅します。
- 乾いた手で、充電器にバッテリーパックを挿しこんでください。(図10参照)。充電器にバッテリーを強く押し込まないでください。バッテリーパックは自動的に充電を開始します。バッテリーパックの充電中は、触るとわかる程度にわずかに温かくなります。これは正常な状態であり、問題はありません。バッテリー充電器のLED灯は充電の状態(図5)を表示します。

バッテリーが充電されても、使用するまで充電器にそのままの状態に残しておくことができます。バッテリーを過充電する恐れはありません。車両からの12V電源で使用する場合、車両が長時間運転されない場合、または車両を運転せずに複数のバッテリーが充電される場合、車両のバッテリーが放電する可能性があります。



図 10 - バッテリーの充電器への挿入

- 充電が完了したら、乾いた手で充電器からバッテリーを取り出し、コンセントから充電器のプラグを抜いてください。

バッテリーの挿し込みと取り出し

- 器具本体のはめ込み部には、乾いた手でバッテリーを挿し込んでください。バッテリーは本体に1方向にのみ挿し込むことができます。バッテリーがしっかりとハマらない場合、強く押し込まないでください。バッテリーが工具に挿入されると、バネ付きのタブが工具と係合してバッテリーを所定の位置に保持します。



図 11 - 工具のバッテリーの取り付け/取り出し

- バッテリーを取り出すには、タブを押し下げ、真っ直ぐに引き出してください(図11)。バッテリーを使用する器具を調整、アクセサリ交換、保管する際は、必ず器具からバッテリーを取り外しておいてください。

保管

▲ 警告 充電器とバッテリーは、子どもや適切な取り扱い方法を知らない人の手の届かない、乾燥した、安全で施錠できる場所に保管してください。

保管の前に器具または充電器からバッテリーを取り外してください。バッテリーパックと充電器は、過度な衝撃、水分や湿気、ほこりやごみ、極端な高温・低温、化学薬品の溶液や蒸気から保護する必要があります。

注 フル充電した状態、完全に放電した状態、または 60°C (140°F) を超える温度で長期間保管すると、バッテリーパックの容量が恒久的に低下する可能性があります。

お手入れ

▲ 警告

お手入れは、充電器の電源コードを抜き、バッテリーを取り外してから行ってください。感電の危険を軽減するため、充電器やバッテリーのお手入れには水や薬品を使用しないでください。

布や柔らかい毛のブラシ(非金属製の毛)で、ごみやグリースを取り除いてください。

点検サービスと修理

▲ 警告

点検や修理を正しく行わないと、本機を安全に作動させることができなくなることがあります。

本機やバッテリーパックには、ユーザーが修理可能な部品は含まれていません。充電器やバッテリーケースを開けて、個別のバッテリーセルに充電したり、内部の部品を清掃したりしないでください。

点検および修理は、RIDGID の正規修理代行店が行います。

正規修理代行店

コア・エレクトロニクスシステム

リジッド製品修理センター

〒244-0026

神奈川県横浜市都筑区南山田町4105

株式会社コア・エレクトロニクスシステム

リジッド修理センター

TEL: (045)534-8243

FAX: (045)624-9123

オプション機器

▲ 警告

負傷の危険を避けるため、一覧のとおり RIDGID RBC-30 バッテリー充電器専用設計された推奨機器のみを使用してください。

充電器とコード

カタログ番号	モデル RBC-30	地域	プラグタイプ
64383	充電器	米国、カナダ、メキシコ	A
56523	充電器	ヨーロッパ	C
64388	充電器	中国	A
64393	充電器	オーストラリア	I
64378	充電器	日本	A
64398	充電器	英国	G
64173	充電器コード	北米	A
64183	充電器コード	ヨーロッパ	C
64178	充電器コード	中国	A
64188	充電器コード	オーストラリア & 南米	I
64193	充電器コード	日本	A
64198	充電器コード	英国	G
64203	充電器コード	12V DC	—

すべての充電器に 12V DC 充電器コードが付属しています。

バッテリー

カタログ番号	モデル	容量
56513	RB-1825	18V 2.5Ah
56518	RB-1850	18V 5.0 Ah

すべてのバッテリーは、カタログ番号 RBC-30 バッテリー充電器で充電できます。

これらの工具で使用可能なRIDGID機器の一覧については、RIDGID.comのリジッド工具カタログをオンラインでご覧いただくか、連絡先情報を参照してください。

廃棄



リチウムイオン

バッテリーはリチウムイオン型です。適切なリサイクルを行ってください。

器具の部品の一部には高価な材料が含まれており、リサイクルができます。地域にリサイクル専門業者がある場合があります。部品はすべての該当する規則に従って処分してください。詳細については、各地域の廃棄物管理当局までお問い合わせください。



EU 加盟国の場合: 電気機器は家庭ゴミと一緒に廃棄することはできません!

廃電気電子機器に関する欧州ガイドライン2012/19/EUおよび国内法へのその実施において、このマークは、この充電器およびバッテリーパックがEU全域の他の家庭ごみと一緒に廃棄されてはならないことを示しています。不適切な廃棄物処理による環境や人間の健康への悪影響を防ぐために、責任を持ってリサイクルし、持続可能な材料資源の再利用を推進してください。使用済みの機器をリサイクルするには、既存の回収システムを使用するか、製品を購入した小売業者に連絡し

てください。環境に安全なリサイクルのために製品は使用されます。

バッテリーの廃棄について



米国およびカナダについて: バッテリーパックのRBRC™ (Rechargeable Battery Recycling Corporation) ステッカーは、リチウムイオンバッテリーパックが耐用年数に達した時点で、当該バッテリーパックのリサイクル費用がRIDGIDによりすでに支払われていることを示しています。

RBRC™、RIDGID®、およびその他のバッテリー供給業者は、米国およびカナダで充電式バッテリーを回収し、リサイクルするためのプログラムを展開しています。通常のバッテリーおよび充電式バッテリーには、自然界に直接廃棄してはならない材料や再利用可能な貴重な材料が含まれています。使用済みのバッテリーを、お住まいの地域の販売業者や認可されたRIDGIDのリサイクルサービスセンターにご返却いただくことで、環境保護と天然資源の保全にご協力ください。お住まいの地域のリサイクルセンターにも回収場所が設けられている可能性があります。

RBRC™ はRechargeable Battery Recycling Corporationの登録商標です。

EU 加盟国の場合: 不良あるいは使用済みバッテリーは、2012/19/EU 指針に従って再利用してください。

バッテリーの運搬

バッテリーは、国連文書 ST/SG/AC.10/11/Rev/6 Part III、サブセクション 38.3 に従ってテストされています。これは、内部の過圧および短絡、ならびに激しい破裂および危険な逆電流の流れを防止するための装置に対して効果的な保護を有します。

電池中のリチウム当量は適用される制限値を下回っています。したがって、バッテリーは危険な媒体に関する国内または国際的な規制の対象にはなりません。個々の部品として、機械に挿入される場合も同様です。ただし、危険物を管理する規制が、複数のバッテリーを輸送する場合には該当することがあります。この場合、特別な条件(例えば包装に関するもの)を遵守する必要がある場合があります。

FCC Compliance Information

Model Number: RIDGID RBC-30/RBC-30B
Battery Charger

Company: Ridge Tool Company

Address: 400 Clark Street, Elyria, Ohio
44035-6001

Tel.: (800) 519-3456

Compliance Statement: This device complies with part 15 of the FCC Rules. Operation is subject to the following two conditions: (1) This device may not cause harmful interference, and (2) this device must accept any interference received, including interference that may cause undesired operation.

Warning: Any changes or modifications to this unit not expressly approved by the party responsible for compliance could void the user's authority to operate the equipment.

NOTE: This equipment has been tested and found to comply with the limits for a Class B digital device, pursuant to part 15 of the FCC Rules. These limits are designed to provide reasonable protection against harmful interference in a residential installation. This equipment generates, uses and can radiate radio frequency energy and, if not installed and used in accordance with the instructions, may cause harmful interference to radio communications. However, there is no guarantee that interference will not occur in a particular installation. If this equipment does cause harmful interference to radio or television reception, which can be determined by turning the equipment off and on, the user is encouraged to try to correct the interference by one or more of the following measures:

- Reorient or relocate the receiving antenna.
- Increase the separation between the equipment and receiver.
- Connect the equipment into an outlet on a circuit different from that to which the receiver is connected.
- Consult the dealer or an experienced radio/TV technician for help.

RIDGID® RBC-30/RBC-30B Charger

RIDGE TOOL COMPANY
400 Clark Street
Elyria, Ohio 44035-6001
U.S.A.

Ridge Tool Europe NV (RIDGID)
Ondernemerslaan 5428
3800 Sint-Truiden
Belgium

EC DECLARATION OF CONFORMITY

We declare that the machines listed above, when used in accordance with the operator's manual, meet the relevant requirements of the Directives and Standards listed below.

DECLARATION DE CONFORMITÉ CE

Nous déclarons que lorsqu'elles sont utilisées selon leur mode d'emploi, les machines indiquées ci-dessus répondent aux exigences applicables des directives et normes ci-après.

DECLARACIÓN DE CONFORMIDAD DE LA CE

Declaramos que las máquinas listadas más arriba, cuando se usan conforme al manual del operario, cumplen con los requisitos pertinentes de las directrices y normas listadas a continuación.

PROHLÁŠENÍ O SHODĚ ES

Prohlašujeme, že výše uvedené nástroje a zařízení splňují při použití v souladu s jejich návodem k obsluze příslušné požadavky níže uvedených směrnic a nařízení.

EF-OVERENSSTEMMELSESESKLÆRING

Vi erklærer, at de ovenfor anførte maskiner, ved brug i overensstemmelse med brugervejledningen, opfylder de relevante krav i de nedenfor anførte direktiver og standarder.

EG KONFORMITÄTSESKLÄRUNG

Wir erklären, dass die oben aufgeführten Maschinen, wenn sie entsprechend der Bedienungsanleitung verwendet werden, die einschlägigen Anforderungen der folgenden Richtlinien und Normen erfüllen.

ΔΗΛΩΣΗ ΣΥΜΜΟΡΦΩΣΗΣ ΕΚ

Δηλώνουμε ότι τα μηχανήματα που αναφέρονται παραπάνω, όταν χρησιμοποιούνται σύμφωνα με το εγχειρίδιο χειρισμού, πληρούν τις σχετικές απαιτήσεις των παρακάτω Οδηγιών και Προτύπων.

EY-VAATIMUSTENMUKAISUUSVAKUUTUS

Vakuutamme, että edellä luettelut koneet täyttävät käyttöohjekirjan mukaisesti käytettynä seuraavien direktiivien ja standardien vaatimukset.

EU IZJAVA O SUKLADNOSTI

Izjavljujemo da su gore navedeni strojevi, kada se koriste u skladu s priručnikom za korisnike, sukladni s relevantnim zahtjevima dolje navedenih direktiva i standarda.

EK MEGFELELŐSÉGI NYILATKOZAT

Kijelentjük, hogy a fent felsorolt gépek - amennyiben a kezelési útmutatónak megfelelően használgják őket - megfelelnek az alább felsorolt Irányelvek és Szabványok követelményeinek.

DICHIARAZIONE DI CONFORMITÀ CE

Dichiariamo che le macchine elencate in alto, se utilizzate in conformità con il manuale dell'operatore, soddisfano i relativi requisiti delle Direttive e degli Standard specifici di seguito.

EO СЪЙКЕСТИК МӨЛІМДЕМЕСІ

Біз жоғарыда көрсетілген құрылғылардың пайдаланушы нұсқаулығына сәйкес пайдаланылған жағдайда төменде көрсетілген Директивалар мен Стандарттардың тиісті талаптарына жауап беретінін мәлімдейміз.

EG-CONFORMITEITSVERKLARING

Hierbij verklaren wij dat de hierboven vermelde machines, mits gebruikt in overeenstemming met de handleiding, voldoen aan de relevante eisen van de hieronder vermelde richtlijnen en normen.

CE-SAMSVARSERKLÆRING

Vi erklærer at maskinene oppført over oppfyller de relevante kravene i direktiver og standarder oppført under dersom de brukes i henhold til bruksanvisningen.

DEKLARACJA ZGODNOŚCI WE

Deklarujemy, że maszyny wymienione powyżej, gdy są używane zgodnie z podręcznikiem użytkownika, spełniają właściwe wymagania Dyrektyw i Standardów, wymienione poniżej.

DECLARAÇÃO DE CONFORMIDADE CE

Declaramos que as máquinas listadas acima, quando utilizadas de acordo com o manual do operador, cumprem os requisitos relevantes das Diretivas e Normas listadas abaixo.

DECLARAȚIE DE CONFORMITATE CE

Declarăm că mașina specificată mai jos, atunci când este utilizată în conformitate cu manualul de exploatare, îndeplinește cerințele relevante ale Directivelor și standardelor specificate mai jos.

ДЕКЛАРАЦИЯ СООТВЕТСТВИЯ ЕС

Мы заявляем, что инструменты, перечисленные выше, при условии использования согласно руководству по эксплуатации, отвечают соответствующим требованиям указанных ниже директив и стандартов.

ES PREHLÁŠENIE O ZHODE

Vyhlasujeme, že stroje uvedené vyššie splňajú relevantné požiadavky smerníc a noriem uvedených nižšie, ak sa používajú podľa návodu na použitie.

IZJAVA ES O SKLADNOSTI

Izjavljamo, da zgornj omenjeni stroji, ko se uporabljajo skladno z uporabniškim priručnikom, izpolnjujejo relevantne zahteve spodaj omenjenih direktiv in standardov.

EC DEKLARACIJA O USAGLAŠENOSTI

Izjavljujemo da gore navedeni strojevi, ako se koriste u skladu s priručnikom za korisnike, zadovoljavaju relevantne zahteve direktiva i standarda koji se navode dole.

EG-FÖRSÄKRAN OM ÖVERENSSTÄMMELSE

Vi meddelar att maskinen som anges ovan uppfyller de aktuella kraven i de angivna direktiven och standarderna nedan när den används enligt bruksanvisningen.

AB UYGUNLUK BEYANI

Yukarda listelen makineleirin, kullanicl klavuzuna göre kullanildiginda, aŝagıda listelen Direktiflerin ve Standartların ilgili gereksinimlerini karŝıladıđını beyan ederiz.

EÜ VASTAVUSDEKLARATSIOON

Kinnitame, et eelpool loetletud masinad vastavad allpool loetletud direktiivide ja standardide asjakohastele nõuetele, kui neid kasutatatakse vastavalt kasutusjuhendile.

EK ATBILSTĪBAS DEKLARĀCIJA

Mēs apliecinām, ka iepriekšminētās iekārtas, izmantojot tās saskaņā ar operatora rokasgrāmatu, atbilst attiecīgajām tālāk norādīto direktīvu un standartu prasībām.

DEARBHŪ COMHRÉIREACHTA AN CE

Fógraímid go bhfuil na hinnill sa liosta thuas na gcomhréir le riachtanais abhartha na dTeoracha agus na gCaighdeán sa liosta thuas, ach iad a úsáid de réir an lámhleabhair don obireoir.

EB ATTIKTIES DEKLARACIJA

Deklaruojame, kad pirmiau išvardytos mašinos, jei naudojamos pagal naudotojo vadovą, atitinka atitinkamus toliau išvardytų direktyvų ir standartų reikalavimus.

EO ДЕКЛАРАЦИЯ ЗА СЪОТВЕТСТВИЕ

Декларираме, че изброените по-горе машини, когато се използват в съответствие с Ръководство за оператора, отговарят на съответните изисквания на директивите и стандартите, изброени по-долу.



2014/30/EU, 2011/65/EU, 2014/35/EU, 2012/19/EU
EN 60335-1, EN 60335-2-29, EN 61000-3-2,
EN 61000-3-3, EN 55014-1, EN 55014-2, EN 50581



4000415
Conforms to UL STD. 1310
Certified to CSA STD. C22.2 No. 223



Signature:
Name: Harald Krondorfer
Qualification: V.P. Engineering
Date: 06/11/2021



FULL LIFETIME WARRANTY (garantie légale étendue à la durée de vie du produit,
voir conditions de garantie / legal warranty extended to the product lifecycle,
see warranty conditions)

**For Warranty Information for your World Region
visit RIDGID.com**